

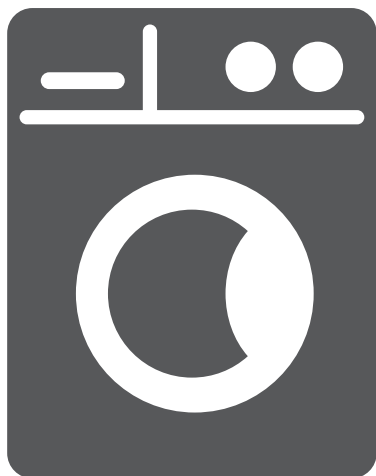

WASHING MACHINE

FRONT LOAD

- **USER'S MANUAL**
- **ΕΓΧΕΙΡΙΔΙΟ ΧΡΗΣΗΣ**



MODELS:
GLX081432S
GLX091431
GLX121433



CONTENTS

SAFETY INSTRUCTIONS

| | |
|-----------------------------|---|
| ■ Safety Instructions | 4 |
|-----------------------------|---|

INSTALLATION

| | |
|-----------------------------|----|
| ■ Product Description | 9 |
| ■ Installation | 10 |

OPERATIONS

| | |
|----------------------------------|----|
| ■ Quick Start | 13 |
| ■ Before Each Washing | 14 |
| ■ Detergent Dispenser | 15 |
| ■ Control Panel | 16 |
| ■ Option | 17 |
| ■ Other Functions | 18 |
| ■ Programmes | 20 |
| ■ Washing Programmes Table | 21 |

MAINTENANCES

| | |
|----------------------------------|----|
| ■ Cleaning And Care | 23 |
| ■ Trouble Shooting..... | 26 |
| ■ Technical Specifications | 27 |
| ■ Product Fiches | 28 |

| | |
|------------------------------|----|
| ACTIVATE YOUR WARRANTY | 33 |
|------------------------------|----|

SAFETY INSTRUCTIONS

■ Safety Instructions

For your safety, the information in this manual must be followed to minimize the risk of fire or explosion, electric shock, or to prevent property damage, personal injury or loss of life.

Explanation of the symbols:

Warning!

This combination of symbol and signal word indicates a potentially dangerous situation which may result in death or serious injuries unless it's avoided.

Caution!

This combination of symbol and signal word indicates a potentially dangerous situation which may result in slight or minor injuries or damage to property and the environment.

Note!

This combination of symbol and signal word indicates a potentially dangerous situation which may result in slight or minor injuries.

Warning!

Electric shock!

- If the supply cord is damaged, it must be replaced by the manufacturer, its service agent or similarly qualified persons in order to avoid a hazard.

SAFETY INSTRUCTIONS

- The new hose-sets supplied with the appliance are to be used and that old hose-sets should not be reused.
- Before any maintenance the device, unplug the appliance from the mains.
- Always unplug the machine and turn off the water supply after use. The max. inlet water pressure, in pascals. The min. inlet water pressure, in pascals.
- To ensure your safety, power plug must be inserted into an earthed three-pole socket. Check carefully and make sure that your socket is properly and reliably earthed.
- Make sure that the water and electrical devices must be connected by a qualified technician in accordance with the manufacturer's instructions and local safety regulations.

Risk to children!

- EN countries: the appliance can be used by children aged from 8 years and above and persons with reduced physical, sensory or mental capabilities or lack of experience and knowledge if they have been given supervision or instruction concerning use of the appliance in a safe way and understand the hazards involved. Children shall not play with the appliance. Cleaning and user maintenance shall not be made by children without supervision.
- Children of less than 3 years should be supervised to ensure that they do not play with appliance.
- Animals and children may climb into the machine. Check the machine before every operation.
- Kids should be supervised that they do not play with the appliance.

SAFETY INSTRUCTIONS

- Glass door may be very hot during the operation. Keep kids and pets far away from the machine during the operation very wet rooms as well as in the rooms with explosive or caustic gas.
- Remove all packages and transport bolts before using the appliance. Otherwise, serious damage may result.
- Plug must be accessible after installation.

Risk of explosion!

- Do not wash or dry articles that have been cleaned in, washed in, soaked in, or dabbed with combustible or explosive substances (such as wax, oil, paint, gasoline, degreasers, dry-cleaning solvents, kerosene, etc.) This may result in fire or explosion.
- Before hand thoroughly rinse items of washing by hand.

⚠ Caution!

Installing the product!

- This washing machine is for indoor use only.
- It isn't intended to be built-in using.
- The openings must not be obstructed by a carpet.
- Washing machine shall not be installed in bath room or very wet rooms as well as in the rooms with explosive or caustic gases.
- The washing machine with single inlet valve only can be connected to the cold water supply. The product with double inlet valves should be correctly connected to the hot water and cold water supply.
- Plug must be accessible after installation.

SAFETY INSTRUCTIONS

- Remove all packages and transport bolts before using the appliance. Otherwise, serious damage may result.

Risk of damaging appliance!

- Your product is only for home use and is only designed for the textiles suitable for machine washing.
- Do not climb up and sit on top cover of the machine.
- Do not lean against machine door.
- Cautions during Handling Machine:
 - 1.Transport bolts shall be reinstalled to the machine by a specialized person.
 - 2.The accumulated water shall be drained out of the machine.
 - 3.Handle the machine carefully. Never hold each protruded part on the machine while lifting. Machine door can not be used as the handle during the conveyance.
 - 4.This appliance is heavy. Transport with care.
- Please do not close the door with excessive force. If it is found difficult to close the door, please check if the clothes are put in or distributed well.
- It is forbidden to wash carpets.

Operating the appliance!

- Before washing the clothes at first time, the product shall be operated in one full washing cycle without clothes inside.
- Flammable and explosive or toxic solvents are forbidden. Gasoline and alcohol etc. shall not be used as detergents. Please only select the detergents suitable for machine washing, especially for drum.

SAFETY INSTRUCTIONS

- Make sure that all pockets are emptied. Sharp and rigid items such as coins, brooches, nails, screws or stones etc. may cause serious damages to this machine.
- Please check whether the water inside the drum has been drained before opening its door. Please do not open the door if there is any water visible.
- Be careful of burning when the product drains hot washing water.
- Never refill the water by hand during washing.
- After the program is completed, please wait for two minutes to open the door.

Packaging/Old appliance



This marking indicates that this product should not be disposed with other household wastes throughout the EU. To prevent possible harm to the environment or human health from uncontrolled waste disposal, recycle it responsibly to promote the sustainable reuse of material resources. To return your used device, please use the collection systems or contact the retailer where the product was purchased. They return and can take this product for environmental safe recycling.

INSTALLATION

■ Product Description

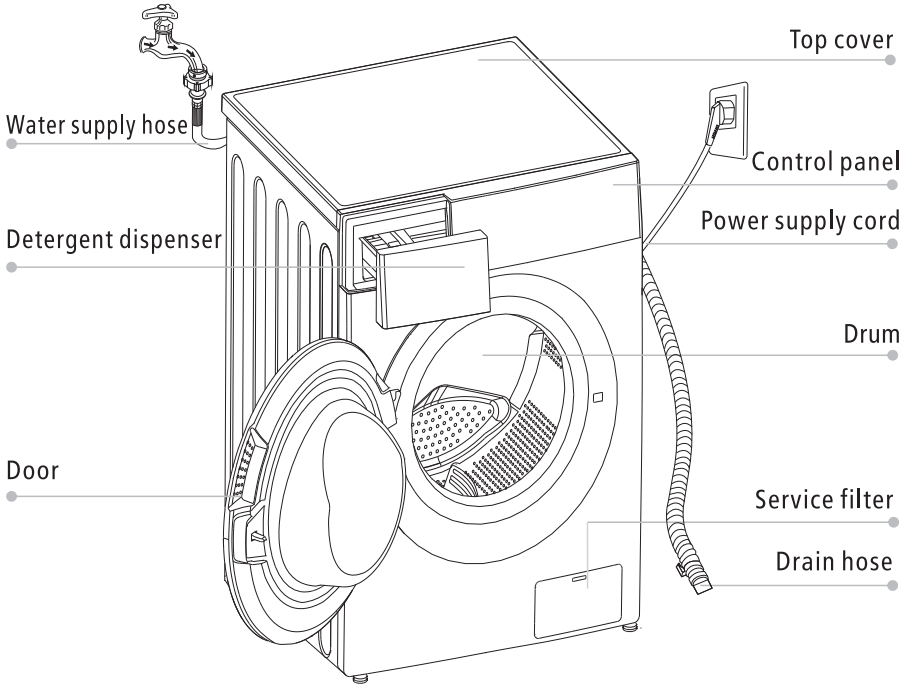

Note!

- The product line chart is for reference only, please refer to real product as standard.

Accessories

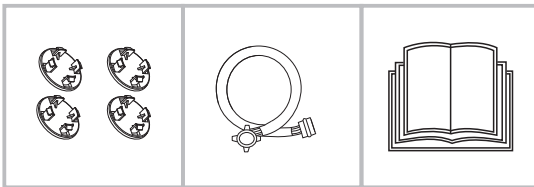

Transport hole plug

Supply hose cold water

Owner's manual

INSTALLATION

■ Installation

Installation area

⚠ Warning!

- Stability is very important to prevent the product from possible slight displacement.
- Be certain the product is not standing on the power cord

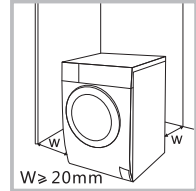

Before installing the machine, the location characterized as follows shall be selected:

1. Rigid, dry, and level surface
2. Avoid direct sunlight
3. Sufficient ventilation
4. Room temperature is above 0°C
5. Keep far away from the heat resources such as coal or gas.

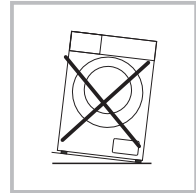

Unpacking the washing machine

⚠ Warning!

- Packaging material (e.g. Films, Styrofoam) can be dangerous for children.
- There is a risk of suffocation ! Keep all packaging well away from children.

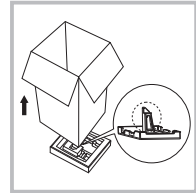

1. Remove the cardboard box and styrofoam packing.
2. Lift the washing machine and remove the base packing. Make sure the small triangle foam is removed with the bottom one together. If not, lay the unit down with side surface, then remove the small foam from the unit bottom manually.
3. Remove the tape securing the power supply cord and drain hose.
4. Remove the inlet hose from the drum.

Remove transport bolts

⚠ Warning!

- You must remove the transport bolts from the backside before using the product.
- You'll need the transport bolts again if you move the product, so make sure you keep them in a safe place.

Please take the following steps to remove the bolts:

1. Loosen 4 bolts with spanner and then remove them.
2. Stop the holes with transport hole plugs.
3. Keep the transport bolts properly for future use.

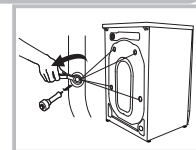

INSTALLATION

Levelling the washing machine

Warning!

- The lock nuts on all four feet must be screwed tightly against the housing.

1. Check if the legs are closely attached to the cabinet. If not, please turn them to their original positions tighten the nuts.
2. Loosen the lock nut turn the feet until it closely contacts with the floor.
3. Adjust the legs and lock them with a spanner, make sure the machine is steady.

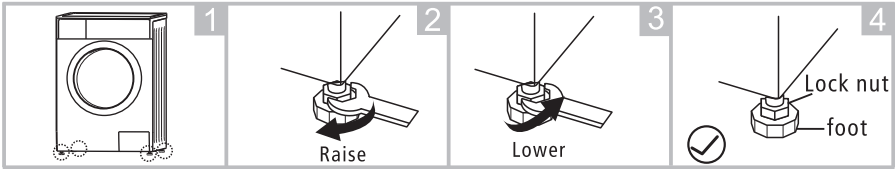

Connect Water Supply Hose

Warning!

- To prevent leakage or water damage, follow the instructions in this chapter
- Do not kink, crush, modify or sever water inlet hose.

Connect the inlet pipe as indicated

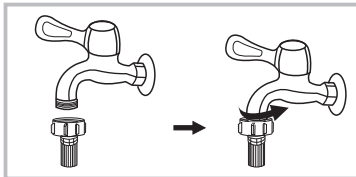

Tap with threads and inlet hose

INSTALLATION

Connect the other end of inlet pipe to the inlet valve at the backside of product and fasten the pipe tightly clockwise.

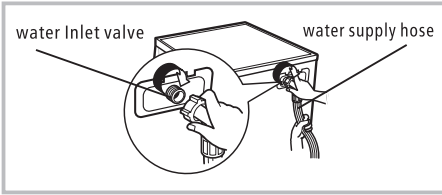

Drain Hose

Warning!

- Do not kink or protract the drain hose.

There are two ways to place the end of drain hose:

1. Put it into the water trough.

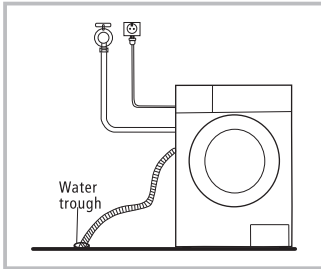

2. Connect it to the branch drain pipe of the trough.

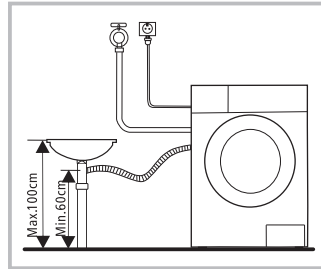

OPERATIONS

■ Quick Start

⚠ Caution!

- Before usage, be certain this unit is installed properly.
- Prior to the initial wash , please operate this unit for one full cycle, empty.

1. Before Washing

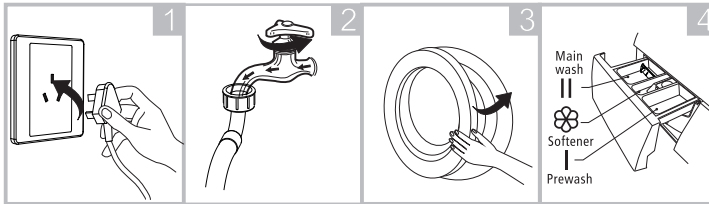

Plug in

Open tap

Close door

Add detergent

📌 Note!

- Detergent need to be added in "case I "after selecting pre-washing for machines with this function.

2. Washing

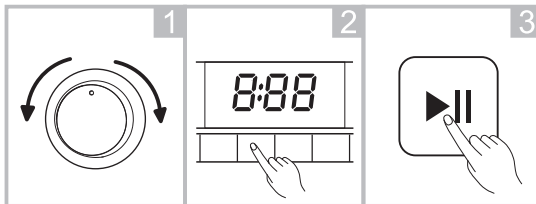

Select Programme

Select function or default

Start up

📌 Note!

- If default is selected, step 2 can be skipped.
- The function button line chart is for reference only, please refer to real product as standard.

3. After Washing

The word "END" will appear on the display.

OPERATIONS

■ Before Each Washing

- The working condition of the washer should be 0-40°C. If used under 0°C, the inlet valve and draining system may be damaged. If the machine is placed under condition of 0°C or less, then it should be transferred to normal ambient temperature to ensure the water supply hose and drain hose are not frozen before use.
- Please check the labels and the explanation of using detergent before wash. Use non-foaming or less-foaming detergent suitable for machine washing properly.

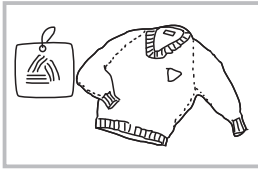

Check the label



Take out the items out of the pockets

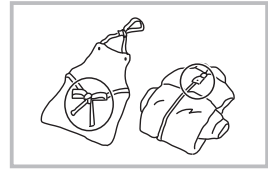

Knot the long strips,zip or button

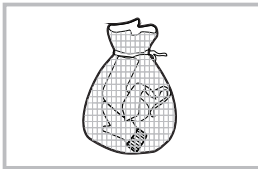

Put small clothes into the pillow slip

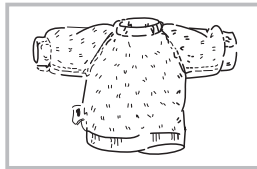

Turn easy-pilling and long-pile fabric inside out

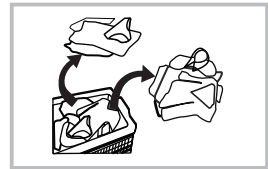

Separate clothes with different textures

⚠ Warning!

- Washing a single garment can cause a load imbalance and may result on a warning beep from the washing machine. It is advised to add one or more extra clothes to ensure a smooth drainage.
- Do not wash any clothes that have come in contact with kerosene, gasoline, alcohol or other flammable substances.

OPERATIONS

■ Detergent Dispenser

- I Prewash detergent
- II Main wash detergent
- ☼ Softener

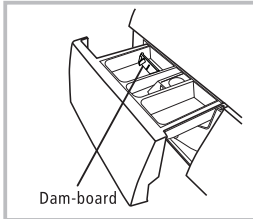

Dam-board

Liquid detergent

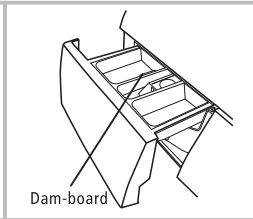

Dam-board

Powder detergent

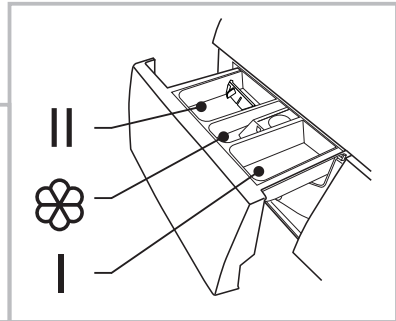

Pull out the dispenser

⚠ Caution!

- Detergent only need to be added in "case I" after selecting pre-washing for machines with this function.

| Programme | I | II | ☼ | Programme | I | II | ☼ |
|------------------|---|----|---|------------|---|----|---|
| Cotton Eco | | ● | ○ | Self Clean | | | |
| Cotton | ○ | ● | ○ | Wool | | ● | ○ |
| Quick15' | | ● | ○ | Delicate | | ● | ○ |
| Rapid45' | | ● | ○ | Mix | ○ | ● | ○ |
| Daily Wash (60') | | ● | ○ | Jeans | ○ | ● | ○ |
| Rinse&Spin | | | ○ | Baby Care | ○ | ● | ○ |
| Spin Only | | | | Synthetic | ○ | ● | ○ |

- Means must
- Means optional

📌 Note!

- When using abrasive detergents or softeners, prior to placing them in the appropriate sections of the drawer, it is recommended to dissolve in water, thus avoiding the risk of possible blockage of the detergent drawer or a possible water overflow.
- Choose the right type of detergent for the various washing temperatures to get optimal results with less water and energy consumption.

OPERATIONS

■ Control Panel

Models: Galaxy GLX081432S 8kg slim / Galaxy GLX091431 9kg / Galaxy GLX121433 12kg

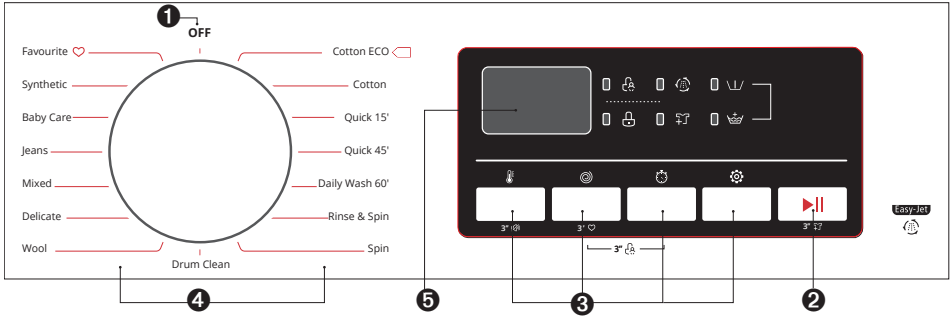

📌 Note!

- The chart is for reference only, Please refer to real product as standard.

1 Off

Product is switched off.

2 Start/Pause

Press the button to start or pause the washing cycle.

3 Option

This allows you to select an additional function and will light when selected.

4 Programmes

Available according to the laundry type.

5 Display

The display shows the settings, estimated time remaining, options, and status messages for your washer. The display will remain on through the cycle.

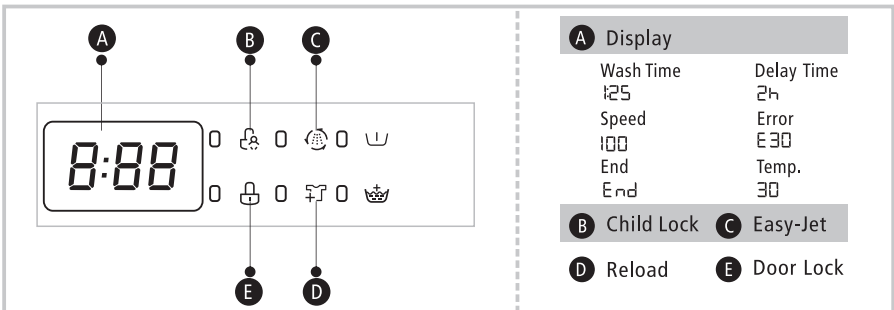

OPERATIONS

■ Option



Pre Wash

The Prewash function can get an extra wash before main wash, it is suitable for washing the dust rises to surface of the clothes; You need to put detergent into the Case (I) when select it.



Extra Rinse

The laundry will undergo extra rinse once after you select it.



Delay

Set the Delay function:

1. Select a programme; 2. Press the Delay button to choose the time (the delaying time is 0-24 H.);
3. Press [Start/Pause] to commence the delay operation



Choose the Programme

Setting time

Start

Cancel the Delay function:

Press the [Delay] button until the display be 0H. It should be pressed before starting the programme. If the programme already started, should switch off programme to reset a new one.

Soil Level

Soil Level

The washing time will increase or decrease after you select it.

ⓘ Caution!

- In the event of a power failure and while your device is operating, the selected setting / program is saved in smart memory. Once the power has been restored, the program will continue from the point where it stopped.

| Programme | Option | | | Programme | Option | | |
|------------------|--------|-------------|----------|------------|--------|-------------|----------|
| | Delay | Extra rinse | Pre wash | | Delay | Extra rinse | Pre wash |
| Cotton Eco | ○ | | | Self Clean | ○ | | |
| Cotton | ○ | | | Wool | ○ | ○ | |
| Quick15' | ○ | | | Delicate | ○ | ○ | |
| Rapid45' | ○ | | | Mix | ○ | ○ | ○ |
| Daily Wash (60') | ○ | ○ | | Jeans | ○ | ○ | ○ |
| Rinse&Spin | ○ | | | Baby Care | ○ | ○* | ○ |
| Spin Only | ○ | | | Synthetic | ○ | ○ | ○ |

○ Means optional (Some models have intelligent weighing function, please refer to the actual product)

* Available for GLX091431

OPERATIONS

■ Other Functions



Temp.

Press the button to regulate the temperature(Cold,20°C,30°C, 40°C,60°C,90°C)



Speed

Press the button to change the speed.

1200: 0-400-600-800-1000-1200

1400: 0-400-600-800-1000-1200-1400

Models: Galaxy GLX081432S 8kg slim / Galaxy GLX091431 9kg / Galaxy GLX121433 12kg

| Programme | Default Speed (rpm) |
|------------------|---------------------|
| | 1400 |
| Cotton Eco | 800 |
| Cotton | 1200 |
| Quick15' | 800 |
| Rapid45' | 800 |
| Daily Wash (60') | 1000 |
| Rinse&Spin | 1000 |
| Spin Only | 1000 |

| Programme | Default Speed (rpm) |
|------------|---------------------|
| | 1400 |
| Self Clean | 800 |
| Wool | 800 |
| Delicate | 600 |
| Mix | 800 |
| Jeans | 800 |
| Baby Care | 800 |
| Synthetic | 1200 |

OPERATIONS



Child Lock

To avoid mis operation by children.



Choose the Programme

Start

Press [Speed] and [Delay]
3 sec. till buzzer beep.

! Caution!

- Press the two button 3sec. also to be released the function.
- The "Child Lock" will lock all buttons except Power button.
- Cut off the power supply , the kid's protection is to be released.
- The child lock will remain effective when the power is resumed for some models.



Mute the buzzer



Choose the Programme



Press the [Temp.]button for 3sec.,
the buzzer is mute.

To act the buzzer function, press the button again for 3 seconds. The setting will be kept until the next reset.

! Caution!

- After Muting the buzzer function, the sounds will not be activated any more.



Favorite

You can use this programme to save your preferred settings and functions. After selecting the programme and setting your options, press [Speed] for 3 seconds to save. The default setting course is Cotton Eco.

OPERATIONS

■ Programmes

Programmes are available according to the laundry type.

| Programmes | |
|-----------------|---|
| Cotton | Hard-wearing textiles, heat-resistant textiles made of cotton or linen. |
| Synthetic | Wash synthetic articles, for example: shirts, coats, blending. While washing the knitting textiles, detergent quantity shall be reduced due to its loose string construction and easily forming bubbles. |
| Baby Care | Washing the baby's clothes, it can make the baby's wear cleaner and make the rinse performance better to protect the baby skin. |
| Rapid 45' | Washing few and not very dirty clothes quickly. |
| Mix | Mixed load consisting of textiles made of cotton and synthetics. |
| Daily Wash(60') | It is suitable for washing few and not very dirty clothes quickly. |
| Jeans | Specially for jeans. |
| Quick 15' | Extra short programme approx, suitable for lightly soiled washing as a small amounts of laundry. |
| Delicate | For delicate, washable textiles, e.g. made of silk, satin, synthetic fibres or blended fabrics. |
| Wool | Hand or machine-washable wool or richwool textiles. Especially gentle wash programme to prevent shrinkage, longer programme pauses (textiles rest in wash liquor). |
| Spin Only | Extra spin with selectable spin speed. |
| Rinse&Spin | Extra rinse with spin. |
| Cotton Eco | To increase the washing effects, washing time is increased. |
| Self Clean | Specially set in this machine to clean the drum and tube. It applies 90 °C high temperature sterilization to make the clothes washing more green. When this programme is performed, the clothes or other washing cannot be added. When proper amount of chlorine bleaching agent is put in, the barrel cleaning effect will be better. The customer can use this programme regularly according to the need. |

OPERATIONS

■ Washing Programmes Table

Models:

Galaxy GLX081432S 8kg slim

| Programme | Load (kg) | Temp. (°C) | Default Time |
|------------------|-----------|------------|--------------|
| | 8.0 | Default | |
| Cotton Eco | 8.0 | 30 | 0:58 |
| Cotton | 8.0 | 40 | Aut |
| Quick15' | 2.0 | Cold | 0:15 |
| Rapid 45' | 2.0 | 20 | 0:45 |
| Daily Wash (60') | 2.0 | 20 | 1:00 |
| Rinse & Spin | 8.0 | - | 0:31 |
| Spin Only | 8.0 | - | 0:12 |
| Self Clean | - | 90 | 1:21 |
| Wool | 2.0 | 40 | 1:06 |
| Delicate | 2.5 | 30 | 1:00 |
| Mix | 8.0 | 40 | 1:13 |
| Jeans | 8.0 | 40 | 1:48 |
| Baby Care | 8.0 | 30 | 1:20 |
| Synthetic | 4.0 | 40 | 2:20 |

- The EU energy efficiency class is: A+++
Energy test program: Cotton Eco 60/40°C.
Speed: the highest speed; Other as the default.
Half load for 8.0Kg machine: 4.0Kg.
- "Cotton Eco 60/40°C " is the standard washing programs to which the information in the label and the fiche relates, and they are suitable to clean normally soiled cotton laundry and that they are the most efficient programmes in terms of combined energy and water consumptions for washing that type of cotton laundry, that the actual water temperature may differ from the declared cycle temperature.

Note!

- The parameters in this table are only for user's reference. The actual parameters maybe different with the parameters in above mentioned table.

OPERATIONS

■ Washing Programmes Table

Models: Galaxy GLX091431 9kg / Galaxy GLX121433 12kg

| Programme | Load (kg) | | Temp. (°C) | Default Time | |
|------------------|-----------|------|------------|--------------|------|
| | 9.0 | 12.0 | | Default | 9.0 |
| | | | | 1400 | 1400 |
| Cotton ECO | 9.0 | 12.0 | 30/40(AR) | 0:58 | 0:58 |
| Cotton | 9.0 | 12.0 | 40* | 2:40 | - |
| Quick 15' | 2.0 | 2.0 | Cold | 0:15 | 0:15 |
| Rapid 45' | 2.0 | 2.0 | 30 | 0:45 | 0:45 |
| Daily Wash (60') | 2.0 | 2.0 | Cold | 1:00 | 1:00 |
| Rinse & Spin | 9.0 | 12.0 | - | 0:31 | 0:31 |
| Spin Only | 9.0 | 12.0 | - | 0:12 | 0:12 |
| Self Clean | - | - | 90 | 1:21 | 1:21 |
| Wool | 2.0 | 2.0 | 40 | 1:06 | 1:06 |
| Delicate | 2,5 | 3.0 | 30 | 1:00 | 1:00 |
| Mix | 9.0 | 12.0 | 40 | 1:13 | 1:13 |
| Jeans | 9.0 | 12.0 | 40 | 1:48 | 1:48 |
| Baby Care | 9.0 | 12.0 | 30 | 1:20 | 1:20 |
| Synth | 4.5 | 6.0 | 40 | 1:40 | 1:40 |

- The EU energy efficiency class is: A+++
Energy test program: Cotton Eco 60/40°C.
Speed: the highest speed; Other as the default.
Half load for 9.0/10.0/12.0Kg machine:4.5/5.0/6.0Kg.
- "Cotton Eco 60/40°C " is the standard washing programs to which the information in the label and the fiche relates, and they are suitable to clean normally soiled cotton laundry and that they are the most efficient programmes in terms of combined energy and water consumptions for washing that type of cotton laundry, that the actual water temperature may differ from the declared cycle temperature.

* Available for GLX091431

MAINTENANCES

■ Cleaning And Care

Warning!

- Before your maintenance starts, please unplug the machine and close the tap.

Cleaning The Cabinet

Proper maintenance on the washing machine can extend its working life. The surface can be cleaned with diluted non-abrasive neutral detergents when necessary. If there is any water overflow, use the wet cloth to wipe it off immediately. No sharp items are allowed.



Note!

- Formic acid and its diluted solvents or equivalent are forbidden, such as alcohol, solvents or chemical products, etc.

Cleaning The Drum

The rusts left inside the drum by the metal articles shall be removed immediately with chlorine-free detergents. Never use steel wool.

Note!

- Don't put laundry in the washing machine during the drum cleaning.

Cleaning The Door Seal And Glass

Wipe the glass and seal after each wash to remove lint and stains. If lint builds up it can cause leaks. Remove any coins, buttons and other objects from the seal after each wash.

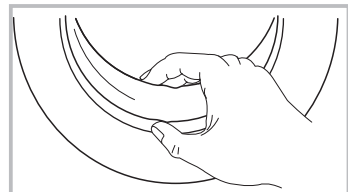

MAINTENANCES

Cleaning The Inlet Filter

Note!

- Inlet filter must be cleaned if there is less water.

Washing the filter in the tap

1. Close the tap.
2. Remove the water supply hose from the tap.
3. Clean the filter.
4. Reconnect the water supply hose.

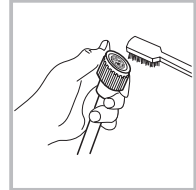
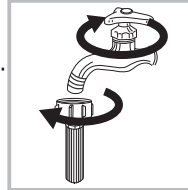

Washing the filter in washing machine:

1. Screw off the inlet pipe from the backside of the machine.
2. Pull out the filter with long nose pliers and reinstall it back after being washed.
3. Use the brush to clean the filter.
4. Reconnect the inlet pipe.

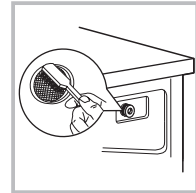

Note!

- If the brush is not clean, you can pull out the filter washed separately;
- Reconnect, turn on the tap.

Clean The Detergent Dispenser

1. Press down the arrow location on softener cover inside the dispenser drawer.
2. Lift the clip up and take out softener cover and wash all grooves with water.
3. Restore the softener cover and push the drawer into position.

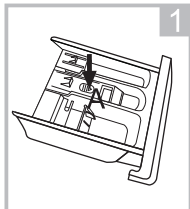

Pull out the dispenser drawer with press the A

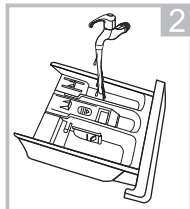

Clean the dispenser drawer under water

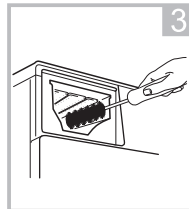

Clean inside the recess with an old toothbrush

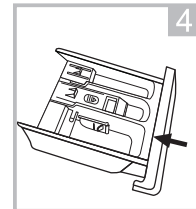

Insert the dispenser drawer

Note!

- Do not use alcohol, solvents or chemical products to clean the machine.

MAINTENANCES

Cleaning The Drain Pump Filter

⚠ Warning!

- Be careful of the hot water!
- Allow detergent solution to cool down.
- Unplug the machine to avoid electrical shock before washing.
- Drain pump filter can filter the yarns and small foreign matters from the washing.
- Clean the filter periodically to ensure the normal operation of washing machine.

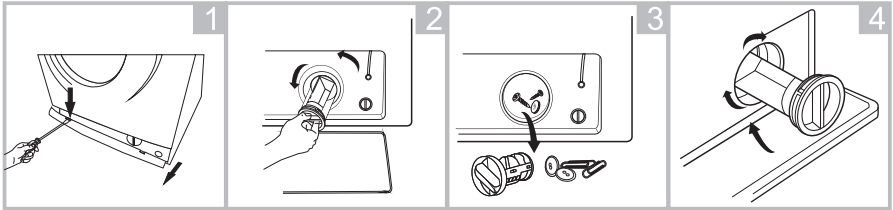

1 Open the Service filter

2 Open the filter by turning to the counter clockwise

3 Remove extraneous matter

4 Close the lower cover cap

⚠ Caution!

- Make sure that valve cap and emergency drain hose are reinstalled properly, cap plates should be inserted aligning to hole plates otherwise water may leak;
- Some machines don't have emergency drain hose, rotate lower cover cap directly to make water run into basin.
- When the appliance is in use and depending on the programme selected there can be hot water in the pump. Never remove the pump cover during a wash cycle, always wait until the appliance has finished the cycle, and is empty. When replacing the cover, ensure it is securely re-tightened.

MAINTENANCES

■ Trouble Shooting

The start of the appliance does not work or it stops during operation.
First try to find a solution to the problem, If not, contact the service centre.

| Description | Reason | Solution |
|-------------------------------------|--|--|
| Washing machine cannot start up | Door is not closed properly | Restart after the door is closed Check if the clothes is stuck |
| Door can't be opened | Washer's safety protection design is working | Disconnect the power, restart the product |
| Water leakage | The connection between inlet pipe or outlet hose is not tight | Check and fasten water pipes Clean up outlet hose |
| Detergent residues in the box | Detergent is dampened or agglomerated | Clean and wipe the detergent box |
| Indicator or display does not light | Disconnect the power PC board or harness has connection problem | Check if the power is shut down and the power plug is connected correctly |
| Abnormal noise | | Check if the fixing (bolts) have been removed Check it's installed on a solid and level floor |

| Description | Reason | Solution |
|-------------|---------------------------------------|---|
| E30 | Door is not closed properly | Restart after the door is closed Check if the clothes is stuck |
| E10 | Water injecting problem while washing | Check if the water pressure is too low Straighten the water pipe Check if the inlet valve filter is blocked |
| E21 | Overtime water draining | Check if the drain hose is blocked |
| E12 | Water overflow | Restart the washer |
| EXX | Others | Please try again first, call up service line if there are still troubles |

Note!

- After the check, activate the appliance. If the problem occurs or the display shows other alarm codes again, contact the service.

MAINTENANCES

■ Technical Specifications

| | |
|-------------------------|---|
| Power Supply | 220-240V~,50Hz(EU/IR) 220-240V~,50Hz(AR) |
| MAX.Current | 10A |
| Standard Water Pressure | 0.05MPa~1MPa |

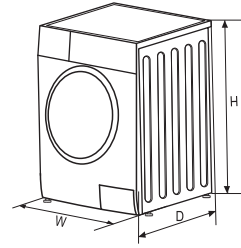

| Model | Washing Capacity (kg) | Dimensions (WxDxH) mm | Net Weight (kg) | Rated Power (W) |
|-------------------|-----------------------|-----------------------|-----------------|-----------------|
| Galaxy GLX081432S | 8 | 595x475x850 | 63 | 1950 |
| Galaxy GLX091431 | 9 | 595x565x850 | 71 | 2000 |
| Galaxy GLX121433 | 12 | 595x595x850 | 73 | 2000 |

MAINTENANCES

■ Product Fiches

| | |
|---|------------------|
| Model | Galaxy GLX091431 |
| Capacity | 9kg |
| Spin Speed | 1400 rpm |
| Energy efficiency class | A+++ |
| Annual energy consumption | 196 kWh /annual |
| Power consumption of off - mode | 0.5W |
| Power consumption of Left on -mode | 1.0W |
| Annual water consumption | 11880L /annual |
| Spin- drying efficiency class | B |
| Standard washing cycle | Cotton Eco |
| Energy consumption of the standard 60°C at full load | 0.91 kwh /cycle |
| Energy consumption of the standard 60°C at partial load | 0.91kwh /cycle |
| Energy consumption of the standard 40° C at partial load | 0.77kwh /cycle |
| Programme duration of standard 60° C at full load | 235min |
| Programme duration of standard 60°C at partial load | 239min |
| Programme duration of standard 40°C at partial load | 239min |
| Water consumption of the standard 60° C at full load | 57L /cycle |
| Water consumption of standard 60°C at partial load | 51L /cycle |
| Water consumption of the standard 40° C at partial load | 51L /cycle |
| Remaining moisture content of the standard 60°C at full load | 50% |
| Remaining moisture content of the standard 60°C at partial load | 55% |
| Remaining moisture content of the standard 40°C at partial load | 55% |
| Noise level of washing | 54dB (A) |
| Noise level of spinning | 76dB (A) |

MAINTENANCES

| | |
|---|-------------------|
| Model | Galaxy GLX081432S |
| Capacity | 8kg |
| Spin Speed | 1400 rpm |
| Energy efficiency class | A+++ -20% |
| Annual energy consumption | 157kWh /annual |
| Power consumption of off - mode | 0.5W |
| Power consumption of Left on -mode | 1.0W |
| Annual water consumption | 11000L /annual |
| Spin- drying efficiency class | B |
| Standard washing cycle | Cotton Eco |
| Energy consumption of the standard 60°C at full load | 0.75 kwh /cycle |
| Energy consumption of the standard 60°C at partial load | 0.66 kwh /cycle |
| Energy consumption of the standard 40° C at partial load | 0.64 kwh /cycle |
| Programme duration of standard 60° C at full load | 240min |
| Programme duration of standard 60°C at partial load | 225min |
| Programme duration of standard 40°C at partial load | 225min |
| Water consumption of the standard 60° C at full load | 54L /cycle |
| Water consumption of standard 60°C at partial load | 47L /cycle |
| Water consumption of the standard 40° C at partial load | 47L /cycle |
| Remaining moisture content of the standard 60°C at full load | 50 % |
| Remaining moisture content of the standard 60°C at partial load | 55 % |
| Remaining moisture content of the standard 40°C at partial load | 55 % |
| Noise level of washing | 56dB (A) |
| Noise level of spinning | 78dB (A) |

MAINTENANCES

| Model | Galaxy GLX121433 |
|---|------------------|
| Capacity | 12kg |
| Spin Speed | 1400 rpm |
| Energy efficiency class | A+++ -30% |
| Annual energy consumption | 197kWh /annual |
| Power consumption of off - mode | 0.5W |
| Power consumption of Left on -mode | 1.0W |
| Annual water consumption | 13860L /annual |
| Spin- drying efficiency class | B |
| Standard washing cycle | Cotton Eco |
| Energy consumption of the standard 60°C at full load | 0.90 kwh /cycle |
| Energy consumption of the standard 60°C at partial load | 0.90 kwh /cycle |
| Energy consumption of the standard 40° C at partial load | 0.81 kwh /cycle |
| Programme duration of standard 60° C at full load | 269min |
| Programme duration of standard 60°C at partial load | 247min |
| Programme duration of standard 40°C at partial load | 243min |
| Water consumption of the standard 60° C at full load | 64L /cycle |
| Water consumption of standard 60°C at partial load | 62L /cycle |
| Water consumption of the standard 40° C at partial load | 62L /cycle |
| Remaining moisture content of the standard 60°C at full load | 50 % |
| Remaining moisture content of the standard 60°C at partial load | 55 % |
| Remaining moisture content of the standard 40°C at partial load | 55 % |
| Noise level of washing | 56dB (A) |
| Noise level of spinning | 78dB (A) |

MAINTENANCES

Note!

- Programme setting for testing in accordance with applicable standard En60456.
- When using the test programmes, wash the specified load using the maximum spin speed.
- The actual parameters will depend on how the appliance is used, and maybe different with the parameters in above mentioned table.
- The household washing machine is equipped with power management system. The duration of the left-on mode time is less than 10 minute.
- The noise emissions during washing/spinning for the standard washing cycle at full load.

Remarks:

- 1 The energy efficiency class is from A(highest efficiency) to D (lowest efficiency)
- 2 Energy consumption per year, based on 220 standard washing cycles for standard programme at 60°C and 40°C at full and partial load, and the consumption of the low-power modes. Actual energy consumption will depend on how the appliance is used.
- 3 Water consumption per year based on 220 standard washing cycles for standard programme at 60°C and 40°C at full and partial load. Actual water consumption will depend on how the appliance is used.
- 4 Spin-drying efficiency class from G (least efficient) to A (most efficient).
- 5 The standard 60°C programme and the standard 40°C programme are the standard washing programmes. These programmes are suitable to clean normally soiled cotton laundry and they are the most efficient programmes in terms of combined energy and water consumptions for washing that type of cotton laundry. The actual water temperature may differ from the declared cycle temperature.
Please choose the suitable type of detergent for the various washing temperatures to get the best washing performance with less water and energy consumption.

All the pictures in the manual are for explanatory purposes only. The actual shape of the unit you purchased may be slightly different, but the operations and functions are the same.

The company may not be held responsible for any misprinted information. The design and the specifications of the product for reasons, such as product improvement, are subject to change without any prior notice.

Please consult with the manufacturer at +30 211 300 3300 or with the Local Distributor for further details.



Scan here to download the latest version of this manual.
www.inventorairconditioner.com/media-library

Activate your Warranty

Follow the next quick steps to activate your warranty:

STEP 1

Visit our website via the link:

<https://www.inventorairconditioner.com/warranty-inventor>

or by scanning the QR code, as follows:



STEP 2

Fill in the obligatory fields as requested in the "Owner's details" and "Unit's details":

To activate the warranty card, please fill in the following fields

| | |
|-----------------|----------------------------|
| Owner's details | Unit's details |
| Owner's Name | Unit's Model |
| Full Name | Unit's Serial Number |
| Address* | Serial Number of the unit* |

STEP 3

Click SEND button at the end of the submission form:

Subscribe to Inventor's Newsletter

I accept the terms and conditions.

I agree to receive a confirmation message once the warranty submission has been completed a confirmation message will be sent to your email

SEND

STEP 4

Wait for the confirmation email you will receive at the email address you have filled in - please also check your spam folder.

STEP 5

Inventor warranty is now valid!

ΠΕΡΙΕΧΟΜΕΝΑ

ΟΔΗΓΙΕΣ ΑΣΦΑΛΕΙΑΣ

- Οδηγίες ασφάλειας..... 35

ΕΓΚΑΤΑΣΤΑΣΗ

- Περιγραφή προϊόντος..... 40
- Εγκατάσταση 41

ΛΕΙΤΟΥΡΓΙΕΣ

- Γρήγορη έναρξη 44
- Πριν από κάθε πλήση 45
- Θήκη απορρυπαντικού 46
- Πίνακας ελέγχου 47
- Επιλογές 49
- Άλλες λειτουργίες. 51
- Προγράμματα..... 53
- Πίνακας προγραμμάτων πλήση 54

ΣΥΝΤΗΡΗΣΗ

- Καθαρισμός και φροντίδα 56
- Αντιμετώπιση προβλημάτων 59
- Τεχνικές προδιαγραφές 60
- Τεχνικό δελτίο προϊόντος..... 61

- ΥΠΟΒΟΛΗ ΕΓΓΥΗΣΗΣ..... 66

ΟΔΗΓΙΕΣ ΑΣΦΑΛΕΙΑΣ

■ ΟΔΗΓΙΕΣ ΑΣΦΑΛΕΙΑΣ

Για την ασφάλειά σας, όλες οι πληροφορίες από αυτό το εγχειρίδιο θα πρέπει να ακολουθούνται για να ελαχιστοποιήσετε τον κίνδυνο πιθανής πυρκαγιάς, έκρηξης ή και ηλεκτροπληξίας, καθώς και για την αποτροπή υλικών ζημιών, σωματικής βλάβης ή απώλεια ζωής. Επεξήγηση των συμβόλων:

Προειδοποίηση!

Αυτό το σύμβολο δείχνει μια ενδεχομένως επικίνδυνη κατάσταση, η οποία μπορεί να οδηγήσει σε σοβαρό τραυματισμό ή ακόμα και στον θάνατο.

Προσοχή!

Αυτό το σύμβολο υποδεικνύει μια ενδεχομένως επικίνδυνη κατάσταση, η οποία μπορεί να οδηγήσει σε ελαφρύ τραυματισμό, σε υλικές ζημιές ή και στην επιβάρυνση του περιβάλλοντος.

Σημείωση!

Αυτό το σύμβολο υποδεικνύει μία ενδεχομένως επικίνδυνη κατάσταση, η οποία μπορεί να οδηγήσει σε έναν ελαφρύ τραυματισμό.

Προειδοποίηση!

Κίνδυνος ηλεκτροπληξίας!

- Αν το καλώδιο τροφοδοσίας ηλεκτρικού ρεύματος έχει υποστεί βλάβη, θα πρέπει να αντικατασταθεί από τον κατασκευαστή ή από εξουσιοδοτημένο τεχνικό σέρβις ή από εξίσου εξειδικευμένα άτομα.

ΟΔΗΓΙΕΣ ΑΣΦΑΛΕΙΑΣ

- Προτείνεται να χρησιμοποιήσετε τους νέους σωλήνες που παρέχονται με την συσκευή και όχι να χρησιμοποιείτε τους παλιούς.
- Πριν από οποιαδήποτε εργασία συντήρησης της συσκευής, αποσυνδέετε την συσκευή από την πρίζα.
- Αποσυνδέστε πάντα το μηχάνημα από την πρίζα και κλείστε την παροχή νερού μετά την κάθε χρήση. Η μέγιστη πίεση εισόδου νερού είναι σε pascal, η ελάχιστη πίεση εισόδου νερού είναι σε pascal.
- Για να διαφυλάξετε την προσωπική σας ασφάλεια, το φιν θα πρέπει να τοποθετείται σε μία γειωμένη τριπολική πρίζα. Ελέγξτε προσεκτικά και βεβαιωθείτε ότι η πρίζα σας είναι σωστά γειωμένη.
- Βεβαιωθείτε ότι υδραυλικές και ηλεκτρικές συνδέσεις πραγματοποιούνται από εξειδικευμένους τεχνικούς σύμφωνα με τις οδηγίες του κατασκευαστή και τους τοπικούς κανονισμούς ασφαλείας.

Κίνδυνος για τα παιδιά!

- Χώρες Ε.Ε: Παρακαλούμε ΜΗΝ ΕΠΙΤΡΕΠΕΤΕ σε παιδιά κάτω των 8 ετών να χρησιμοποιούν αυτή τη συσκευή. Βεβαιωθείτε ότι τα παιδιά, άτομα με αναπηρία (ΑμεΑ) ή έλλειψη γνώσης και εμπειρίας, επιβλέπονται, ανάλογα με την περίπτωση, από άτομα υπεύθυνα για την ασφάλειά τους και δεν αναλαμβάνουν διαδικασίες όπως τον καθαρισμό ή την συντήρηση της συσκευής.
- Τα παιδιά, μικρότερα των τριών ετών, πρέπει να παρακολουθούνται ώστε να μην παίζουν με την συσκευή.
- Η Γυάλινη πόρτα ενδέχεται να είναι πολύ ζέστη κατά την διάρκεια της λειτουργίας. Κρατήστε τα παιδιά και τα κατοικίδια σας, μακριά από το μηχάνημα, κατά τη διάρκεια της λειτουργίας, και μη χρησιμοποιείτε την συσκευή σε δωμάτια με αυξημένη υγρασία καθώς και σε δωμάτια με εκρηκτικά καυστικά αέρια.

ΟΔΗΓΙΕΣ ΑΣΦΑΛΕΙΑΣ

- Αφαιρέστε όλα τα υλικά συσκευασίας και τα μπουλόνια μεταφοράς πριν χρησιμοποιήσετε την συσκευή. Διαφορετικά, μπορεί να προκληθεί σοβαρή ζημιά.
- Πρέπει να υπάρχει πρόσβαση στο φινς κατόπιν της εγκατάστασης.

Κίνδυνος έκρηξης!

- Μην πλένετε κι μην στεγνώνετε αντικείμενα που έχουν καθαριστεί, πλυθεί, εμποτιστεί ή μουλιάσει σε εύφλεκτες η εκρηκτικές ουσίες όπως (κερί, λάδι, μπογιά, βενζίνη, απολιπαντικά, διαλύτες στεγνού καθαρισμού, κηροζίνη κλπ.) κάτι τέτοιο μπορεί να προκαλέσει πυρκαγιά η έκρηξη.
- Πριν από την πλύση, ξεπλύνετε σχολαστικά τέτοιου είδους αντικείμενα.

Προσοχή!

Εγκατάσταση του προϊόντος!

- Αυτό το πλυντήριο είναι σχεδιασμένο αποκλειστικά για χρήση σε εσωτερικό χώρο.
- Δεν προορίζεται για εντοιχισμό.
- Προσέχετε τα ανοίγματα της συσκευής να μην εμποδίζονται από χάλια, μοκέτες.
- Το πλυντήριο ρούχων δεν θα πρέπει να τοποθετείται σε μπάνια η σε πολύ υγρά δωμάτια καθώς και σε δωμάτια με εκρηκτικά ή καυστικά αέρια.
- Το πλυντήριο ρούχων που διαθέτει μονή παροχή νερού πρέπει να συνδεθεί μόνο με την παροχή κρύου νερού. Εάν διαθέτει διπλή παροχή νερού τότε θα πρέπει αντιστοίχως να συνδεθεί με το ζεστό και το κρύο.
- Πρέπει να υπάρχει πρόσβαση στο φινς.

ΟΔΗΓΙΕΣ ΑΣΦΑΛΕΙΑΣ

- Αφαιρέστε όλα τα υλικά συσκευασίας και τα μπουλόνια μεταφοράς πριν τη χρήση της συσκευής.

Κίνδυνος ζημίας στη συσκευή!

- Το προϊόν είναι μόνο για οικιακή χρήση και σχεδιασμένο μόνο για υφάσματα που είναι κατάλληλα για πλύσιμο στο πλυντήριο.
- Μην σκαρφαλώνετε η κάθεστε πάνω στην συσκευή.
- Μην στηρίζεται πάνω στην πόρτα του πλυντηρίου.
- **Προφυλάξεις κατά το χειρισμό της συσκευής:**
 1. Τα μπουλόνια μεταφοράς θα πρέπει να επανατοποθετηθούν στο πλυντήριο από κάποιον ειδικό.
 2. Το συσσωρευμένο νερό πρέπει να αποστραγγίζεται από την συσκευή
 3. Φροντίστε να χειρίζεστε την συσκευή με προσοχή. Μην την σηκώνετε από τα προεξέχοντα μέρη της. Η πόρτα του πλυντηρίου δεν πρέπει να χρησιμοποιείται ως λαβή κατά τη μεταφορά του.
 4. Η συσκευή αυτή είναι αρκετά βαριά. Η μεταφορά της πρέπει να γίνεται με προσοχή.
- Μην κλείσετε την πόρτα με υπερβολική δύναμη. Αν δυσκολεύεστε να κλείνετε την πόρτα, ενδέχεται να μην έχει γίνει σωστά η κατανομή των ρούχων μέσα στην συσκευή.
- Απαγορεύεται η πλύση χαλιών μοκετών.

Χρήση της συσκευής!

- Πριν πλύνετε ρούχα για πρώτη φορά, αφήστε την συσκευή να λειτουργήσει για έναν ολόκληρο κύκλο χωρίς να έχετε βάλει ρούχα στο εσωτερικό.
- Τα εύφλεκτα, εκρηκτικά η τοξικά διαλυτικά απαγορεύονται. Η βενζίνη και το αλκοόλ κλπ. δεν πρέπει να χρησιμοποιούνται ως απορρυπαντικά. Επιλέγεται απορρυπαντικά σχεδιασμένα για χρήση σε πλυντήρια ρούχων.

ΟΔΗΓΙΕΣ ΑΣΦΑΛΕΙΑΣ

- Βεβαιωθείτε ότι όλες οι τσέπες είναι άδειες. Τα αιχμηρά/άκαμπτα αντικείμενα όπως τα νομίσματα, τα καρφιά οι βίδες οι πέτρες κλπ. μπορεί να προκαλέσουν σοβαρή ζημιά στο πλυντήριο.
- Έλεγχτε αν το νερό μέσα στο κάδο έχει αδειάσει πριν ανοίξετε την πόρτα. Μην ανοίγετε την πόρτα αν υπάρχει νερό.
- Προσοχή όταν το προϊόν αδειάζει το ζεστό νερό της πλύσης .
- Μη γεμίζετε ποτέ με νερό χειροκίνητα κατά τη διάρκεια της λειτουργίας.
- Αφού ολοκληρωθεί το πρόγραμμα, περιμένετε 2 λεπτά για να ανοίξετε την πόρτα.

Συσκευασία / Παλιά συσκευή!



Αυτή η σήμανση υποδεικνύει ότι αυτό το προϊόν δεν πρέπει να ανακυκλώνετε μαζί με άλλα οικιακά απόβλητα σε ολόκληρη την ΕΕ. Για να αποφευχθεί πιθανή ζημιά στο περιβάλλον ή για την ανθρώπινη υγεία από ανεξέλεγκτη απόρριψη των απορριμμάτων, ανακυκλώστε υπεύθυνα για την προώθηση της βιώσιμης επαναχρησιμοποίησης. Για να επιστρέψετε τη μεταχειρισμένη συσκευή σας, επικοινωνήστε με τον έμπορο λιανικής πώλησης όπου το προϊόν αγοράστηκε, καθώς μπορούν να πάρουν το προϊόν οι ίδιοι για την ασφαλή ανακύκλωση.

ΕΓΚΑΤΑΣΤΑΣΗ

■ Περιγραφή προϊόντος

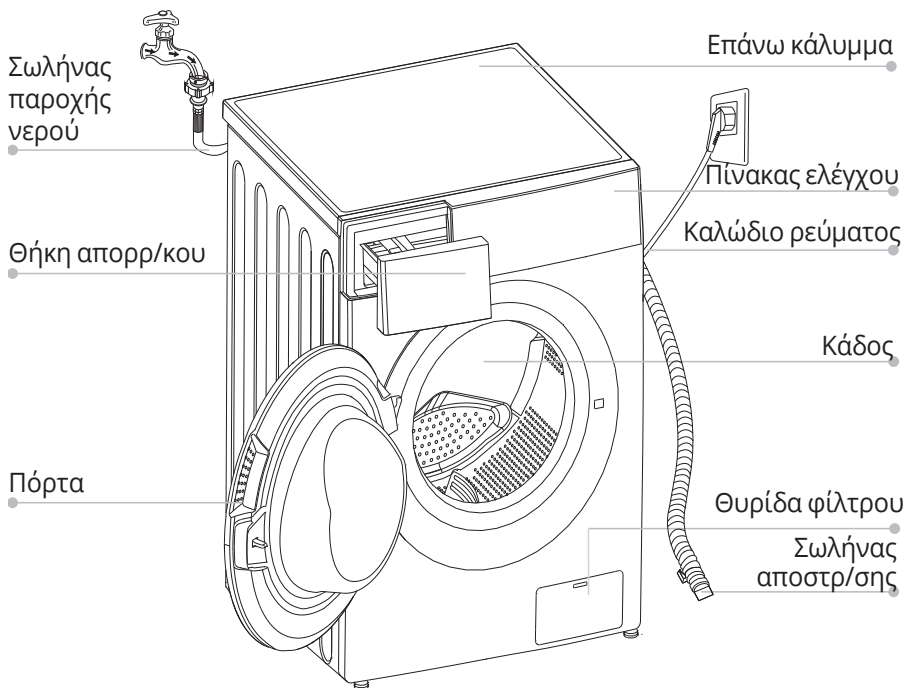

📌 Σημείωση!

- Οι εικόνες των προϊόντων είναι μόνο για αναφορά. Υπερισχύει το πραγματικό προϊόν

Παρελκόμενα

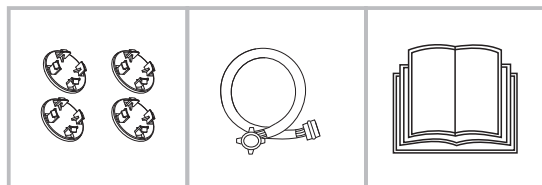

Τάπες μεταφοράς

Σωλήνας παροχής κρύου νερού

Εγχειρίδιο κατόχου

ΕΓΚΑΤΑΣΤΑΣΗ

■ Εγκατάσταση

Χώρος εγκατάστασης

⚠ Προειδοποίηση!

- Η σταθερότητα είναι σημαντική για την αποφυγή της μετακίνησης του προϊόντος!
- Βεβαιωθείτε ότι το προϊόν δεν πατάει επάνω στο καλώδιο του ρεύματος.

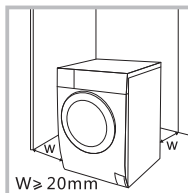

Πριν από την εγκατάσταση του πλυντηρίου, η θέση εγκατάστασης πρέπει να έχει τα εξής χαρακτηριστικά:

1. Σκληρή, στεγνή και επίπεδη επιφάνεια.
2. Αποφύγετε το άμεσο ηλιακό φως.
3. Επαρκής εξαερισμός.
4. Η θερμοκρασία χώρου πρέπει να είναι πάνω από 0°C
5. Τοποθετήστε την συσκευή μακριά από πηγές θερμότητας όπως συσκευές καύσης άνθρακα ή φυσικού αερίου

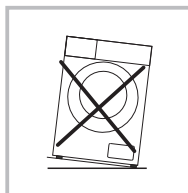

Αφαίρεση της συσκευασίας του πλυντηρίου

⚠ Προειδοποίηση!

- Τα υλικά συσκευασίας (π.χ. Ταινίες, φελιζόλ) Μπορεί να είναι επικίνδυνα για παιδιά.
- Υπάρχει κίνδυνος ασφυξίας! Κρατήστε όλα τα υλικά συσκευασίας μακριά από τα παιδιά.

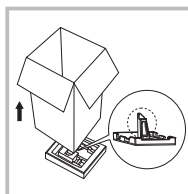

1. Αφαιρέστε το χαρτόκουτο και τα φελιζόλ συσκευασίας.
2. Σηκώστε το πλυντήριο και αφαιρέστε την βάση της συσκευασίας. Βεβαιωθείτε ότι το μικρό τρίγωνο φελιζόλ έχει αφαιρεθεί μαζί με το κάτω μέρος. Εάν όχι ξαπλώστε το πλυντήριο στο πλάι και στη συνέχεια, αφαιρέστε το μικρό φελιζόλ από το κάτω μέρος της συσκευής.
3. Αφαιρέστε την ταινία που συγκρατεί το καλώδιο του ρεύματος και το σωλήνα αποστράγγισης.
4. Αφαιρέστε τον σωλήνα εισαγωγής από τον κάδο.

Αφαιρέστε τα μπουλόνια μεταφοράς

⚠ Προειδοποίηση!

- Θα πρέπει να αφαιρέσετε τα μπουλόνια μεταφοράς από την πίσω πλευρά πριν από τη χρήση του προϊόντος.
- Θα χρειαστείτε τα μπουλόνια μεταφοράς και πάλι εάν μετακινήσετε το προϊόν, οπότε φροντίστε να τα φυλάξετε σε κάποιο ασφαλές μέρος.

ΕΓΚΑΤΑΣΤΑΣΗ

Για να αφαιρέσετε τα μπουλόνια μεταφοράς, ακολουθήστε τα παρακάτω βήματα :

1. Χαλαρώστε τα τέσσερα μπουλόνια με ένα κλειδί και στη συνέχεια αφαιρέστε τα.
2. Καλύψτε τις τρύπες με τις τάπες μπουλονιών μεταφοράς.
3. Φυλάξτε τα μπουλόνια μεταφοράς για μελλοντική χρήση.

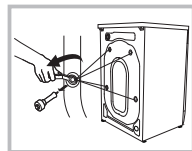

Ευθυγράμμιση του πλυντηρίου

⚠ Προειδοποίηση!

- Τα παξιμάδια στα τέσσερα πόδια πρέπει να βιδωθούν σφιχτά το περίβλημα

1. Ελέγξτε αν τα πόδια είναι σφιχτά συνδεδεμένα στην καμπίνα. Αν όχι, γυρίστε τα στις αρχικές τους θέσεις και σφίξτε τα παξιμάδια.
2. Χαλαρώστε το παξιμάδι με ένα κλειδί και περιστρέψτε το πόδι με το χέρι μέχρι να ακουμπήσει καλά στο πάτωμα.
3. Ρυθμίστε τα πόδια με ένα κλειδί και βεβαιωθείτε ότι είναι σταθερά.

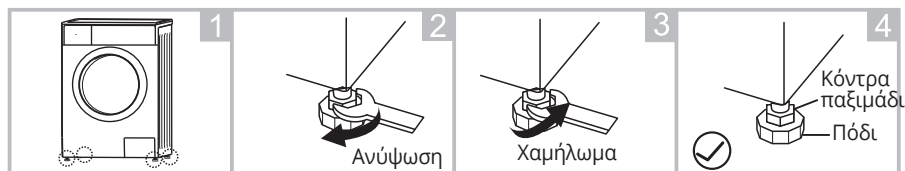

Σύνδεση του σωλήνα παροχής νερού.

⚠ Προειδοποίηση!

- Για να αποφύγετε διαρροές οι ζημιές από το νερό, τηρείτε τις οδηγίες!
- Μην τσακίζετε, πιέζετε, τροποποιείτε η φράζετε τον σωλήνα νερού .

Συνδέστε το σωλήνα εισαγωγής όπως υποδεικνύεται.

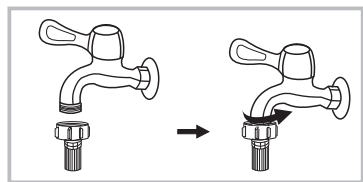

Βρύση με σπείρωμα και σωλήνας εισαγωγής.

ΕΓΚΑΤΑΣΤΑΣΗ

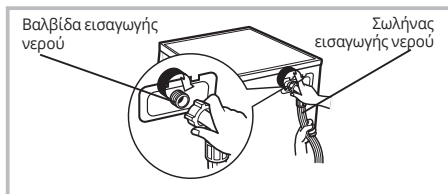

Συνδέστε το άλλο άκρο του σωλήνα παροχής νερού στη βαλβίδα εισαγωγής που βρίσκεται στην πίσω πλευρά της συσκευής και περιστρέψτε το σωλήνα δεξιόστροφα μέχρι να σφίξει

Σωλήνας αποστράγγισης

⚠ Προειδοποίηση!

- Μην στρίβετε και μην τεντώνετε τον σωλήνα αποστράγγισης. Τοποθετήστε σωστά το σωλήνα αποστράγγισης, διαφορετικά ενδέχεται να προκληθεί διαρροή νερού.

Υπάρχουν δύο τρόποι σύνδεσης του άκρου του σωλήνα αποστράγγισης :

1. Τοποθέτηση στο σιφόνι

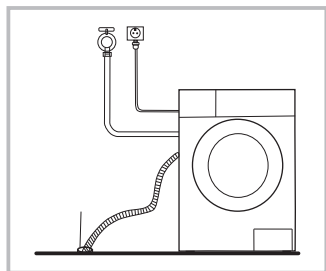

2. Σύνδεση με την αποχέτευση του νιπτήρα.

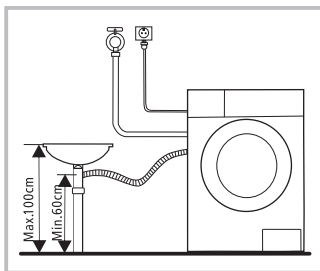

ΛΕΙΤΟΥΡΓΙΕΣ

■ Γρήγορη έναρξη

⚠ Προσοχή!

- Πριν πλύνετε, βεβαιωθείτε ότι το πλυντήριο είναι σωστά εγκατεστημένο.
- Πριν από την πλύση για πρώτη φορά, το πλυντήριο πρέπει να εκτελέσει ολόκληρη τη διαδικασία πλύσης και στεγνώματος χωρίς ρούχα, ως εξής:

1. Πριν από την πλύση

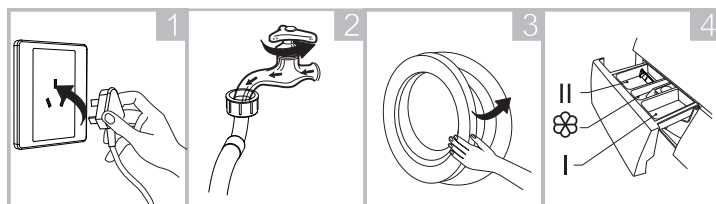

1
Συνδέστε
στην πρίζα.

2
Ανοίξτε
τη βρύση.

3
Κλείστε
την πόρτα.

4
Βάλτε το
απορρυπαντικό.

📌 Σημείωση!

- Θα πρέπει να προστεθεί απορρυπαντικό στην θήκη I αφού επιλέξετε και λειτουργία πρόπλυσης.

2. Πλύση

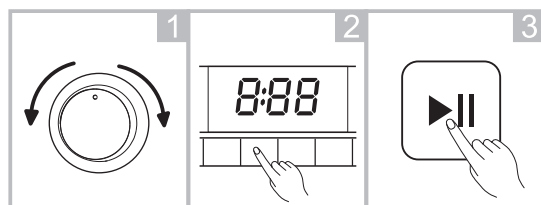

1. Ενεργοποιείτε τη συσκευή και επιλέξετε πρόγραμμα
2. Επιλέξτε επιπλέον ρυθμίσεις
3. Πιέστε Έναρξη

📌 Σημείωση!

- Εάν επιλέγει η προεπιλεγμένη λειτουργία, μπορείτε να παραλείψετε το βήμα 2.
- Οι εικόνες των πλήκτρων λειτουργίας είναι μόνο για αναφορά. Υπερισχύει το πραγματικό προϊόν.

3. Αφού ολοκληρωθεί ο κύκλος πλύσης

Στην οθόνη εμφανίζεται η ένδειξη "Τερματισμός".

ΛΕΙΤΟΥΡΓΙΕΣ

■ Πριν από κάθε πλύση

- Η θερμοκρασία λειτουργίας του πλυντηρίου πρέπει να είναι μεταξύ 0-40 οC. Αν το πλυντήριο χρησιμοποιηθεί κάτω από τους 0 οC η βαλβίδα εισόδου και το σύστημα αποστράγγισης ενδέχεται να καταστραφούν. Εάν το μηχάνημα έχει τοποθετηθεί σε χώρο με θερμοκρασία 0 οC ή λιγότερο, τότε θα πρέπει να μεταφερθεί σε χώρο με μεγαλύτερη θερμοκρασία, για να εξασφαλιστεί ότι ο σωλήνας παροχής και ο σωλήνας αποστράγγισης δεν θα παγώσουν πριν από την χρήση.
- Ελέγξτε τις ετικέτες και τις οδηγίες χρήσης του απορρυπαντικού πριν από την πλύση. Χρησιμοποιείτε απορρυπαντικό που δεν αφρίζει ή που αφρίζει λίγο, κατάλληλο για πλυντήρια.

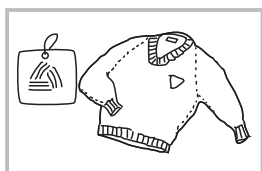

Ελέγξτε την ετικέτα

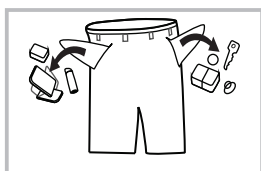

Αδειάστε τις τσέπες των ρούχων

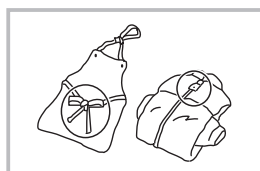

Δέστε τις μεγάλες ζώνες, κλείστε τα φερμουάρ ή κουμπώστε τα κουμπιά

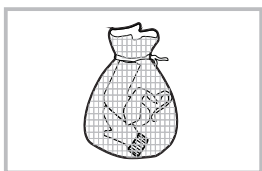

Τοποθετήστε τα μικρά ρούχα μέσα σε σάκο

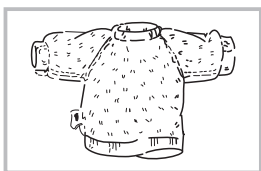

Γυρίστε το μέσα έξω για ρούχα που ξεφτίζουν εύκολα

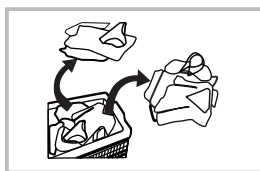

Ξεχωρίστε τα ρούχα με διαφορετική ύφανση

⚠ Προειδοποίηση!

- Όταν πλένετε ένα μόνο ρούχο μπορεί να προκληθεί ανισορροπία στο φορτίο και να ενεργοποιηθεί ένα προειδοποιητικό ηχητικό σήμα. Για τον λόγο αυτό συνιστάται να προσθέσετε ένα ή δυο επιπλέον ρούχα ώστε να γίνει ομαλά η αποστράγγιση.
- Μην πλένετε ρούχα που έχουν έρθει σε επαφή με κηροζίνη, βενζίνη, οινόπνευμα και άλλα εύφλεκτα υλικά.

ΛΕΙΤΟΥΡΓΙΕΣ

■ Θήκη απορρυπαντικού

- I Απορρυπαντικό πρόπλυσης
- II Απορρυπαντικό κύριας πλύσης
- ⊗ Μαλακτικό



Χώρισμα

Υγρό
απορρυπαντικό



Χώρισμα

Απορρυπαντικό
σε σκόνη

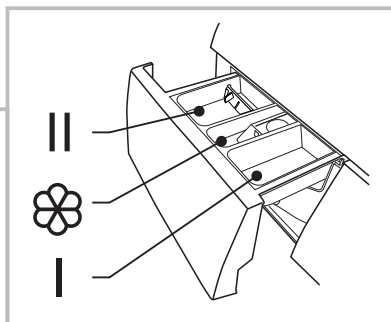

Τραβήξτε έξω τη θήκη

⚠ Προσοχή!

- Το απορρυπαντικό θα πρέπει να προστεθεί στη «Θήκη I» μόνο εφόσον έχετε επιλέξει τη λειτουργία της πρόπλυσης.

| Πρόγραμμα | I | II | ⊗ | Πρόγραμμα | I | II | ⊗ |
|--------------------|---|----|---|------------------|---|----|---|
| Βαμβακερά ECO | | ● | ○ | Καθαρισμός κάδου | | | |
| Βαμβακερά | ○ | ● | ○ | Μάλλινα | | ● | ○ |
| Άμεσο 15' | | ● | ○ | Ευαίσθητα | | ● | ○ |
| Γρήγορο 45' | | ● | ○ | Ανάμεικτα | ○ | ● | ○ |
| Καθημερινό 60' | | ● | ○ | Τζηνς | ○ | ● | ○ |
| Στύψιμο & Ξέβγαλμα | | | ○ | Βρεφικά | ○ | ● | ○ |
| Μόνο Στύψιμο | | ● | ○ | Συνθετικά | ○ | ● | ○ |

● Υποχρεωτικό

○ Προαιρετικό

ΛΕΙΤΟΥΡΓΙΕΣ

📌 Σημείωση!

- Όταν χρησιμοποιείτε απορρυπαντικά ή μαλακτικά που έχουν σβολιάσει, πριν τα τοποθετήσετε στα αντίστοιχα τμήματα του συρταριού, συνιστάται να τα διαλύσετε με λίγο νερό ώστε να αποφευχθεί ο κίνδυνος φραξίματός του συρταριού των απορρυπαντικών και της υπερχειλίσης κατά την πλήρωση τους με νερό.
- Επιλέξτε τον κατάλληλο τύπο απορρυπαντικού για τις διάφορες θερμοκρασίες πλύσης ώστε να λάβετε τα καλύτερα αποτελέσματα, με τη λιγότερη κατανάλωση νερού και ενέργειας.

■ Πίνακας ελέγχου

Models: Galaxy GLX081432S 8kg slim / Galaxy GLX091431 9kg / Galaxy GLX121433 12kg

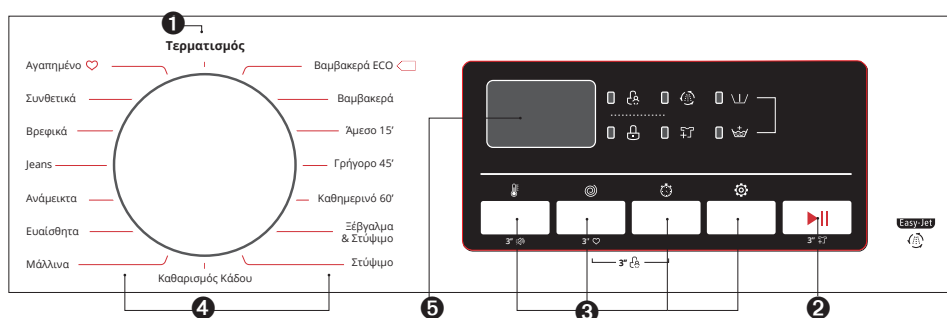

📌 Σημείωση!

- Οι εικόνες είναι μόνο για αναφορά. Υπερσιχτεί το πραγματικό προϊόν

1 Ενεργοποίηση /Απενεργοποίηση

Η συσκευή ενεργοποιείται/ απενεργοποιείται

2 Έναρξη/Παύση

Πατήστε το κουμπί για να ξεκινήσετε ή να διακόψτε τη λειτουργία πλύσης.

3 Επιλογή

Αυτό σας επιτρέπει να επιλέξετε μια πρόσθετη ρύθμιση. Η φωτεινή ένδειξη ανάβει όταν επιλεγεί.

4 Προγράμματα

Διαθέσιμο, ανάλογα με το είδος των ρούχων

ΛΕΙΤΟΥΡΓΙΕΣ

5 Οθόνη

Στην οθόνη εμφανίζεται τις ρυθμίσεις της επιλεγόμενης πλύσης. Η οθόνη παραμένει ενεργή καθ' όλη τη διάρκεια της πλύσης.

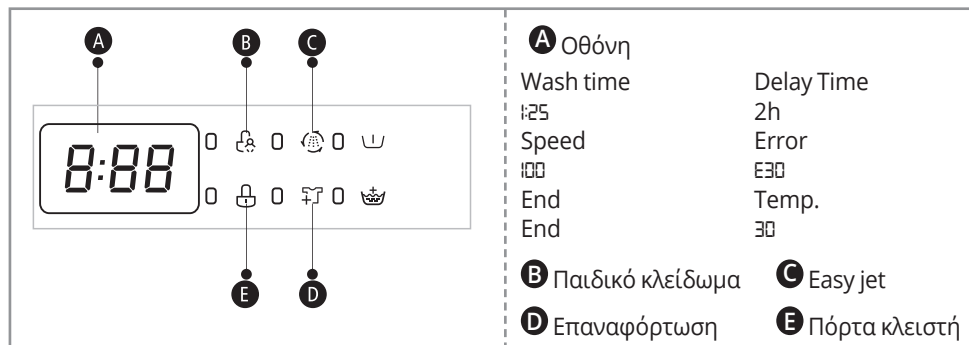

| | | |
|---------------------------|------------------------|------------|
| A Οθόνη | Wash time | Delay Time |
| | 1:25 | 2h |
| | Speed | Error |
| | 100 | E30 |
| | End | Temp. |
| | End | 30 |
| B Παιδικό κλείδωμα | C Easy jet | |
| D Επαναφόρτωση | E Πόρτα κλειστή | |

ΛΕΙΤΟΥΡΓΙΕΣ

■ Επιλογές



Πρόπλυση

Η λειτουργία της πρόπλυσης αφορά πλύση πριν από την κυρία πλύση και είναι κατάλληλη για να απομακρύνετε την σκόνη που συσσωρεύεται στα ρούχα. Πρέπει να τοποθετείτε απορρυπαντικό στη «Θήκη I» όταν την επιλέγετε.



Έξτρα ξέβγαλμα

Επιλέγοντας αυτή τη ρύθμιση τα ρούχα θα ξεπλυθούν μία επιπλέον φορά



Χρονοκαθυστέρηση

Για να επιλέξετε αυτή τη λειτουργία

1. Επιλέξτε πρόγραμμα 2. Πιέστε το κουμπί χρονοκαθυστέρησης για να επιλέξετε χρόνο (0-24H /3H-6H-9H) 3. Πιέστε το κουμπί [Έναρξη/Παύση] για να ενεργοποιήσετε τη λειτουργία της χρονοκαθυστέρησης



Επιλέξτε
πρόγραμμα



Ορίστε
τον χρόνο



Έναρξη

Ακύρωση λειτουργίας Χρονοκαθυστέρησης:

1. Πατήστε το κουμπί «χρονοκαθυστέρηση» μέχρι στην οθόνη να εμφανιστεί η ένδειξη 0H.
2. Η λειτουργία πρέπει να ακυρωθεί πριν ξεκινήσει το πρόγραμμα πλύσης.
3. Αν το πρόγραμμα έχει ήδη ξεκινήσει τότε πρέπει να πατήσετε το κουμπί [Έναρξη/Παύση] και να επιλέξετε εκ νέου πρόγραμμα.

ⓘ Προσοχή!

- Σε περίπτωση διακοπής ρεύματος και ενώ η συσκευή σας είναι σε λειτουργία, η επιλεγμένη ρύθμιση/πρόγραμμα αποθηκεύεται στη μνήμη. Όταν το ρεύμα επανέλθει, η λειτουργία του προγράμματος συνεχίζει από το σημείο που σταμάτησε.

ΛΕΙΤΟΥΡΓΙΕΣ

| Πρόγραμμα | Λειτουργία | | |
|--------------------|------------------|-------------------|----------|
| | Χρονοκαθυστέρηση | Επιπλέον ξέβγαλμα | Πρόπλυση |
| Βαμβακερά ECO | ○ | | |
| Βαμβακερά | ○ | | |
| Άμεσο 15' | ○ | | |
| Γρήγορο 45' | ○ | | |
| Καθημερινό (60') | ○ | ○ | |
| Στύψιμο & Ξέβγαλμα | ○ | | |
| Μόνο Στύψιμο | ○ | | |

| Πρόγραμμα | Λειτουργία | | |
|------------------|------------------|-------------------|----------|
| | Χρονοκαθυστέρηση | Επιπλέον ξέβγαλμα | Πρόπλυση |
| Καθαρισμός κάδου | ○ | | |
| Μάλλινα | ○ | ○ | |
| Ευαίσθητα | ○ | ○ | |
| Ανάμεικτα | ○ | ○ | |
| Τζηνς | ○ | ○ | ○ |
| Βρεφικά | ○ | ○* | ○ |
| Συνθετικά | ○ | ○ | ○ |

○ Προαιρετικό

*Ισχύει μόνο για το μοντέλο GLX091431.

ΛΕΙΤΟΥΡΓΙΕΣ

■ Άλλες Λειτουργίες



Θερμοκρασία

Πιέστε το κουμπί για να επιλέξετε θερμοκρασία (Κρύο, 20°, 30°, 40°, 60°, 90°)



Ταχύτητα στροφών

Πιέστε το πλήκτρο για να επιλέξετε ταχύτητα στροφών

1200: 0-400-600-800-1000-1200

1400: 0-400-600-800-1000-1200-1400

Models:

Galaxy GLX081432S 8kg slim / Galaxy GLX091431 9kg / Galaxy GLX121433 12kg

| Πρόγραμμα | Στροφές (rpm) | Πρόγραμμα | Στροφές (rpm) |
|--------------------|---------------|------------------|---------------|
| | 1400 | | 1400 |
| Βαμβακερά ECO | 800 | Καθαρισμός κάδου | 400 |
| Βαμβακερά | 1200 | Μάλλινα | 400 |
| Άμεσο 15' | 800 | Ευαίσθητα | 600 |
| Γρήγορο 45' | 800 | Ανάμεικτα | 1000 |
| Καθημερινό (60') | 1000 | Τζην | 800 |
| Στύψιμο & Ξέβγαλμα | 1000 | Βρεφικά | 1000 |
| Μόνο Στύψιμο | 1000 | Συνθετικά | 1200 |

ΛΕΙΤΟΥΡΓΙΕΣ



Παιδικό κλείδωμα

Για να αποφύγετε λανθασμένο χειρισμό από τα παιδιά



Επιλέξτε πρόγραμμα

Ενεργοποίηση

Πατήστε τα κουμπιά [Στροφές] & [Χρονοκαθυστέρηση] για 3 δεύτερα μέχρι να ακούσετε τη ηχητική ειδοποίηση.

! Προσοχή!

- Πιέστε τα δυο πλήκτρα για 3 δευτερόλεπτα για να βγει από την λειτουργία
- Το παιδικό κλείδωμα θα κλειδώσει όλες τις λειτουργίες εκτός από το Απενεργοποίηση
- Σε περίπτωση διακοπής της παροχής ρεύματος, το παιδικό κλείδωμα θα απενεργοποιηθεί.
- Η συγκεκριμένη λειτουργία παραμένει ενεργή σε κάποια μοντέλα κατά την επαναφορά του ρεύματος



Σίγαση του βομβητή



Επιλέξτε πρόγραμμα

Πιέστε το κουμπί [Θερμοκρασία] για 3 δευτ. για να θέσετε σε σίγαση την ηχητική ειδοποίηση

Για να ενεργοποιήσετε την λειτουργία ηχητικής ειδοποίησης, πατήστε για 3 δευτερόλεπτα το κουμπί [Ταχύτητα]. Η ρύθμιση διατηρείται μέχρι την επόμενη ρύθμιση.

! Προσοχή!

- Μετά την ενεργοποίηση της λειτουργίας σίγασης, δε θα ακούγονται πλέον ήχοι.



Αγαπημένο

Χρησιμοποιήστε τη λειτουργία αυτή, για να αποθηκεύσετε στη μνήμη το προγράμμα που χρησιμοποιείτε περισσότερο.

Επιλέξτε πρώτα το πρόγραμμα πλύσης και τις ρυθμίσεις που θέλετε. Στη συνέχεια πατήστε το κουμπί [Στροφές] συνεχόμενα για 3 δευτερόλεπτα πριν την έναρξη της πλύσης. Το προεπιλεγμένο πρόγραμμα της λειτουργίας αυτής είναι Βαμβακερά ECO.

ΛΕΙΤΟΥΡΓΙΕΣ

■ Προγράμματα

Τα προγράμματα είναι διαθέσιμα ανάλογα με τον τύπο του πλυντηρίου σας.

| Προγράμματα | |
|--------------------|--|
| Βαμβακερά | Βαμβακερά υφάσματα, ανθεκτικά σε υψηλές θερμοκρασίες υφάσματα, βαμβακερά ή λινά |
| Συνθετικά | Πλύσιμο συνθετικών ρούχων, όπως για παράδειγμα: πουκάμισα, πάλτá, μεικτής ύφανσης. Όταν πλένετε πλεκτά ρούχα, θα πρέπει να μειώνετε την ποσότητα του απορρυπαντικού καθώς εξαιτίας της πλέξης των κλωστών δημιουργείται εύκολα αφρός |
| Βρεφικά | Καθαρίζει αποτελεσματικά τα βρεφικά ενώ έχει καλύτερη απόδοση στο ξέπλυμα για να προστατεύει το δέρμα του μωρού |
| Γρήγορο 45' | Για πλύσιμο λίγων και ελαφρώς λερωμένων ρούχων σε σύντομο χρόνο |
| Ανάμεικτα | Πλύσιμο ρούχων από ανάμεικτα υφάσματα (βαμβακερά και συνθετικά) |
| Καθημερινό (60') | Για πλύσιμο λίγων και ελαφρώς λερωμένων ρούχων σε σύντομο χρόνο |
| Τζην | Ειδικά για τζιν |
| Άμεσο 15' | Έξτρα σύντομο πρόγραμμα, κατάλληλο για ελαφρώς λερωμένα ρούχα και μικρή ποσότητα μπουγάδας |
| Ευαίσθητα | Για ευαίσθητα υφάσματα που μπορούν να πλυθούν, π.χ. από μετάξι, σατέν, συνθετικές ίνες ή ανάμεικτα υφάσματα |
| Μάλλινα | Μάλλινα υφάσματα ή σύμμεικτα με μαλλί που πλένονται στο χέρι ή στο πλυντήριο. Ειδικό, απαλό πρόγραμμα πλύσης για την αποφυγή συρρίκνωσης, μεγαλύτερες παύσεις του προγράμματος (τα υφάσματα παραμένουν στο υγρό πλύσης) |
| Στύψιμο | Επιπλέον στύψιμο με επιλεγμένη ταχύτητα στύψιματος |
| Ξέβγαλμα & Στύψιμο | Επιπλέον ξέβγαλμα με στύψιμο |
| Βαμβακερά Eco | Για μεγαλύτερη απόδοση στο πλύσιμο, αυξάνεται ο χρόνος πλύσης |
| Καθαρισμός Κάδου | Ειδικό πρόγραμμα για τον καθαρισμό του κάδου και των σωλήνων σε θερμοκρασία 90ο. Όταν χρησιμοποιείτε αυτό το πρόγραμμα δεν μπορείτε να προσθέσετε ρούχα ή άλλα υφάσματα για πλύσιμο. Αν προσθέσετε μικρή ποσότητα λευκαντικού παράγοντα (χλωρίνη) το αποτέλεσμα θα είναι καλύτερο. Το πρόγραμμα πρέπει να χρησιμοποιείται σύμφωνα με τις ανάγκες του κάθε χρήστη |

ΛΕΙΤΟΥΡΓΙΕΣ

■ Πίνακας προγραμμάτων πλύσης

Μοντέλο: GLX081432S 8kg slim

| Πρόγραμμα | Φορτίο(kg) | Θερμοκρ. (°C) | Προεπιλεγμένοι χρόνοι |
|------------------|------------|---------------|-----------------------|
| | | Προκαθορ. | 8.0kg |
| Βαμβακερά ECO | 8.0 | 30 | 0:58 |
| Βαμβακερά | 8.0 | 40 | aut |
| Άμεσο 15' | 2.0 | Cold | 0:15 |
| Γρήγορο 45' | 2.0 | 20 | 0:45 |
| Καθημερινό (60') | 2.0 | 20 | 1:00 |
| Ξεβγ & Στύψιμο | 8.0 | - | 0:31 |
| Μόνο Στύψιμο | 8.0 | - | 0:12 |
| Καθαρισμός Κάδου | | 90 | 1:21 |
| Μάλλινα | 2.0 | 40 | 1:06 |
| Ευσαίσθητα | 2,5 | 30 | 1:00 |
| Ανάμεικτα | 8.0 | 40 | 1:13 |
| Τζην | 8.0 | 40 | 1:48 |
| Βρεφικά | 8.0 | 30 | 1:20 |
| Συνθετικά | 4.0 | 40 | 2:20 |

• Η κλάση ενεργειακής απόδοσης είναι: A+++

Πρόγραμμα δοκιμών ενέργειας : Βαμβακερά 60/40°C.

Ταχύτητα: η μέγιστη ταχύτητα

Μισό φορτίο για πλυντήριο 8,0Kg: 4,0Kg.

• Το πρόγραμμα "Βαμβακερά 60/40°C" είναι το τυπικό πρόγραμμα πλυντηρίου στο οποίο αναφέρονται τόσο οι πληροφορίες στην ετικέτα, όσο και το τεχνικό δελτίο. Το συγκεκριμένο πρόγραμμα είναι κατάλληλο για πλύση βαμβακερών ρούχων λερωμένων σε «κανονικό» βαθμό. Είναι επίσης το πιο αποτελεσματικό πρόγραμμα όσον αφορά το συνδυασμό κατανάλωσης ενέργειας και νερού για το πλύσιμο αυτού του είδους βαμβακερών ρούχων και η πραγματική θερμοκρασία του νερού ενδέχεται να διαφέρει από τη δηλωθείσα θερμοκρασία του προγράμματος.

Σημείωση!

- Οι παράμετροι του πίνακα χρησιμεύουν μόνο ως αναφορά για τον χρήστη. Οι πραγματικές παράμετροι μπορεί να διαφέρουν από τις παραμέτρους του παραπάνω πίνακα.

ΛΕΙΤΟΥΡΓΙΕΣ

■ Πίνακας προγραμμάτων πλύσης

Τα προγράμματα είναι διαθέσιμα ανάλογα με τον τύπο του πλυντηρίου σας.

Μοντέλα: GLX091431 - 9kg / GLX121433 - 12kg

| Πρόγραμμα | Φορτίο(kg) | | Θερμοκρ. (°C) | Προεπιλεγμένοι χρόνοι | |
|------------------|------------|------|---------------|-----------------------|------|
| | 9.0 | 12.0 | Προκαθορ. | 9.0 | 12.0 |
| Βαμβακερά ECO | 9.0 | 12.0 | 30/40(AR) | 1400 | 1400 |
| Βαμβακερά | 9.0 | 12.0 | 40* | 0:58 | 0:58 |
| Άμεσο 15' | 2.0 | 2.0 | Cold | 2:40 | - |
| Γρήγορο 45' | 2.0 | 2.0 | 30 | 0:15 | 0:15 |
| Καθημερινό (60') | 2.0 | 2.0 | Cold | 0:45 | 0:45 |
| Ξεβγ & Στύψιμο | 9.0 | 12.0 | - | 1:00 | 1:00 |
| Μόνο Στύψιμο | 9.0 | 12.0 | - | 0:31 | 0:31 |
| Καθαρισμός Κάδου | | | 90 | 0:12 | 0:12 |
| Μάλλινα | 2.0 | 2.0 | 40 | 1;21 | 1:21 |
| Ευσαίσθητα | 2,5 | 3.0 | 30 | 1:06 | 1:06 |
| Ανάμεικτα | 9.0 | 12.0 | 40 | 1;00 | 1:00 |
| Τζην | 9.0 | 12.0 | 40 | 1:13 | 1:13 |
| Βρεφικά | 9.0 | 12.0 | 30 | 1:48 | 1:48 |
| Συνθετικά | 4.5 | 6.0 | 40 | 1:20 | 1:20 |

• Η κλάση ενεργειακής απόδοσης είναι: A+++

Πρόγραμμα δοκιμών ενέργειας : Βαμβακερά 60/40°C.

Ταχύτητα: η μέγιστη ταχύτητα

Μισό φορτίο για πλυντήριο 9,0/10,0/12,0 Kg: 4,5/5,0/6,0 Kg.

• Το πρόγραμμα "Βαμβακερά 60/40°C" είναι το τυπικό πρόγραμμα πλυντηρίου στο οποίο αναφέρονται τόσο οι πληροφορίες στην ετικέτα, όσο και το τεχνικό δελτίο. Το συγκεκριμένο πρόγραμμα είναι κατάλληλο για πλύση βαμβακερών ρούχων λερωμένων σε «κανονικό» βαθμό. Είναι επίσης το πιο αποτελεσματικό πρόγραμμα όσον αφορά το συνδυασμό κατανάλωσης ενέργειας και νερού για το πλύσιμο αυτού του είδους βαμβακερών ρούχων και η πραγματική θερμοκρασία του νερού ενδέχεται να διαφέρει από τη δηλωθείσα θερμοκρασία του προγράμματος.

* Αφορά μόνο το μοντέλο GLX091431

ΣΥΝΤΗΡΗΣΗ

■ Καθαρισμός και φροντίδα

⚠ Προειδοποίηση!

- Πριν από κάθε ενέργεια συντήρησης, παρακαλούμε βγάλτε τη συσκευή από την πρίζα και κλείστε τη βρύση.

Καθαρισμός συσκευής

Η σωστή συντήρηση του πλυντηρίου μπορεί να παρατείνει τη διάρκεια ζωής του. Μπορείτε να καθαρίσετε την επιφάνεια με αραιωμένο, μη διαβρωτικό, ουδέτερο απορρυπαντικό. Εάν υπάρχει υπερχειλίση νερού, χρησιμοποιήστε ένα υγρό πανί και σκουπίστε το άμεσα. Δεν επιτρέπεται η χρήση αιχμηρών αντικειμένων.



🚫 Σημείωση!

- Απαγορεύεται η χρήση μυρμηκικού οξέος και των αραιωμένων διαλυμάτων του ή ισοδύναμών τους, όπως οινόπνευμα, διαλυτικά ή χημικά και λοιπά.

Καθαρισμός του κάδου

Οι σκουριές που απομένουν μέσα στον κάδο από μεταλλικά αντικείμενα, πρέπει να αφαιρούνται αμέσως με καθαριστικά χωρίς χλώριο. Μην χρησιμοποιείτε ποτέ σύρμα.

🚫 Σημείωση!

- Μη βάζετε ρούχα στο πλυντήριο ενώ καθαρίζετε τον κάδο.

Καθάρισμα του λάστιχου και του τζαμιού της πόρτας

Σκουπίστε το τζάμι και το λάστιχο μετά από κάθε πλύση για να αφαιρέσετε χνούδια και λεκέδες. Εάν μαζευτούν χνούδια, μπορούν να προκαλέσουν διαρροές.

Βγάλτε τυχόν κέρματα, κουμπιά και άλλα αντικείμενα από το λάστιχο μετά από κάθε πλύση

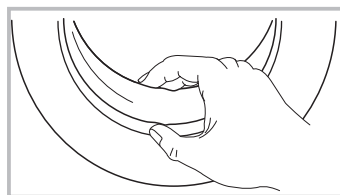

ΣΥΝΤΗΡΗΣΗ

Καθάρισμα του φίλτρου εισόδου

🔧 Σημείωση!

- Το φίλτρο αέρα πρέπει να καθαριστεί αν εισέρχεται λιγότερο νερό

Πλύσιμο του φίλτρου στη βρύση

1. Κλείστε τη βρύση.
2. Αφαιρέστε τον σωλήνα εισαγωγής νερού από τη βρύση.
3. Καθαρίστε το φίλτρο.
4. Επανασυνδέστε τον σωλήνα νερού.

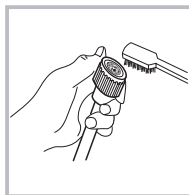
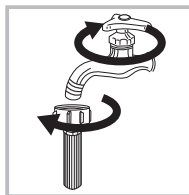

Πλύσιμο του φίλτρου στο πλυντήριο:

1. Ξεβιδώστε τον σωλήνα παροχής νερού από το πίσω μέρος του πλυντηρίου.
2. Τραβήξτε προς τα έξω το φίλτρο με μια τσιμπίδα και αφού το πλύνετε τοποθετήστε το πάλι στη θέση του.
3. Καθαρίστε το φίλτρο με βούρτσα.
4. Επανασυνδέστε τον σωλήνα παροχής νερού.

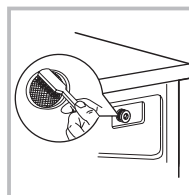

🔧 Σημείωση!

- Εάν η βούρτσα δεν είναι καθαρή, μπορείτε να τραβήξετε έξω το φίλτρο και να το πλύνετε χωριστά.
- Επανασυνδέστε τον σωλήνα και ανοίξτε τη βρύση.

Καθάρισμα της θήκης απορρυπαντικού

1. Πιέστε προς τα κάτω το βέλος που βρίσκεται, μέσα στο συρτάρι, πάνω στο καπάκι του τμήματος του μαλακτικού.
2. Σηκώστε το κλιπ προς τα πάνω και αφαιρέστε το καπάκι. Πλύνετε όλα τα αυλάκια με νερό.
3. Τοποθετήστε πάλι το καπάκι του τμήματος του μαλακτικού στην θέση του και σπρώξτε προς τα μέσα

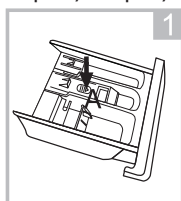

Τραβήξτε έξω τη θήκη απορρυπαντικού πιέζοντας το σημείο A.

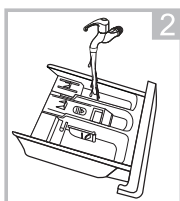

Καθαρίστε τη θήκη με τρεχούμενο νερό.

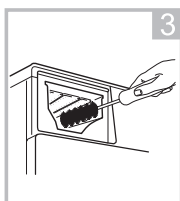

Καθαρίστε το εσωτερικό της υποδοχής με μια παλιά οδοντόβουρτσα.

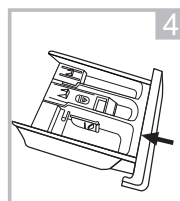

Τοποθετήστε ξανά τη θήκη στην θέση της

ΣΥΝΤΗΡΗΣΗ

📌 Σημείωση!

- Μη χρησιμοποιείτε οινόπνευμα ή χημικά για το καθάρισμα.

Καθάρισμα του φίλτρου αντλίας αποστράγγισης

⚠ Προειδοποίηση!

- Να είστε προσεκτικοί – πιθανή ύπαρξη καυτού νερού!
- Αφήστε το διάλυμα απορρυπαντικού να κρυώσει.
- Αποσυνδέστε τη συσκευή από την πρίζα, πριν ξεκινήσετε τη διαδικασία καθαρισμού για την αποφυγή πιθανής ηλεκτροπληξίας.
- Το φίλτρο της αντλίας αποστράγγισης μπορεί να φιλτράρει τις ίνες και τα μικρά ξένα σώματα από την πλύση.
- Καθαρίζετε το φίλτρο περιοδικά για να εξασφαλίσετε την σωστή λειτουργία της συσκευής.

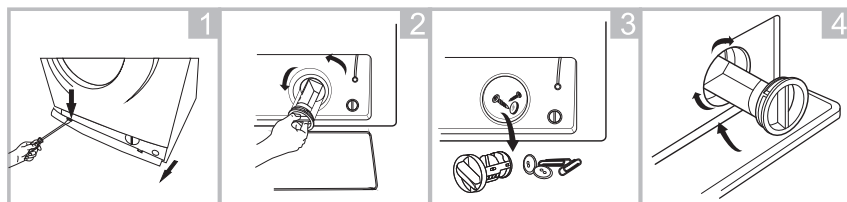

1
Ανοίξτε την θυρίδα του φίλτρου

2
Ανοίξτε το φίλτρο γυρίζοντας το αριστερά

3
Αφαιρέστε τα ξένα σώματα

4
Κλείστε το κάτω καπάκι

⚠ Προσοχή!

- Βεβαιωθείτε ότι η τάπα της βαλβίδας και ο σωλήνας αποστράγγισης έχουν επανατοποθετηθεί σωστά. Οι πλάκες της τάπας θα πρέπει να τοποθετηθούν σε ευθυγράμμιση με τις πλάκες της οπής διαφορετικά μπορεί να υπάρξει διαρροή νερού.
- Ορισμένα μηχανήματα δεν έχουν σωλήνα αποστράγγισης έκτακτης ανάγκης. Περιστρέψτε απευθείας την κάτω τάπα για να τρέξει το νερό στη λεκάνη.
- Όταν η συσκευή είναι σε λειτουργία και ανάλογα με το επιλεγμένο πρόγραμμα, μπορεί να υπάρχει ζεστό νερό μέσα στην αντλία. Μη αφαιρείτε ποτέ το κάλυμμα της αντλίας κατά την διάρκεια του κύκλου πλύσης, περιμένετε πάντα μέχρι να ολοκληρωθεί ο κύκλος και να είναι άδεια. Όταν τοποθετείτε το καπάκι πάλι στη θέση του, βεβαιωθείτε ότι το έχετε σφίξει καλά.

ΣΥΝΤΗΡΗΣΗ

■ Αντιμετώπιση προβλημάτων

Η συσκευή δεν λειτουργεί ή σταματάει να λειτουργεί ξαφνικά. Δοκιμάστε πρώτα να βρείτε μια λύση στο πρόβλημα. Εάν δεν βρείτε, επικοινωνήστε με το σέρβις

| Περιγραφή | Αιτία | Λύση |
|------------------------------------|---|--|
| Το πλυντήριο δεν ξεκινά | Η πόρτα δεν έχει κλείσει καλά | Ξεκινήστε το ξανά αφού κλείσετε καλά την πόρτα. Ελέγξτε αν τα ρούχα είναι μπλοκαρισμένα. |
| Η πόρτα δεν ανοίγει | Έχει ενεργοποιηθεί η λειτουργία ασφαλείας της συσκευής | Αποσυνδέστε το ρεύμα και ξεκινήστε ξανά τη συσκευή |
| Διαρροή νερού | Η σύνδεση του σωλήνα εισαγωγής ή του εξαγωγής δεν είναι σφιχτή | Ελέγξτε και σφίξτε τους σωλήνες νερού, Καθαρίστε τον σωλήνα εξαγωγής. |
| Κατάλοιπα απορρυπαντικού στη θήκη | Το απορρυπαντικό έχει βραχεί ή σβολιάσει | Καθαρίστε και σκουπίστε τη θήκη απορρυπαντικού. |
| Οι ενδείξεις ή η οθόνη δεν ανάβουν | Αποσυνδέστε τη συσκευή από το ρεύμα. Πρόβλημα σύνδεσης ηλεκτρικής πλακέτας ή πλεξούδας. | Ελέγξτε εάν η τροφοδοσία διακόπτεται και εάν το φως ρεύματος είναι σωστά συνδεδεμένο . |
| Μη φυσιολογικοί θόρυβοι | | Ελέγξτε εάν έχουν αφαιρεθεί τα μπουλόνια στήριξης. Βεβαιωθείτε ότι η συσκευή έχει τοποθετηθεί σε σταθερό και επίπεδο δάπεδο. |
| Περιγραφή | Αιτία | Λύση |
| E30 | Η πόρτα δεν έχει κλείσει καλά | Ξεκινήστε το ξανά αφού κλείσετε καλά την πόρτα Ελέγξτε αν τα ρούχα είναι μπλοκαρισμένα. |
| E10 | Πρόβλημα στην εισαγωγή νερού κατά το πλύσιμο | Ελέγξτε αν η πίεση του νερού είναι πολύ χαμηλή. Ισιώστε τον σωλήνα νερού. Ελέγξτε αν το φίλτρο της βαλβίδας εισόδου έχει φράξει. |
| E21 | Υπερβολικός χρόνος για το άδειασμα του νερού | Ελέγξτε αν ο σωλήνας αποστράγγισης είναι φραγμένος. |
| E12 | Υπερχείλιση νερού | Ξεκινήστε ξανά το πλυντήριο. |
| EXX | Αφαιρέστε από το ρεύμα και δοκιμάστε να το λειτουργήσετε ξανά. Εάν το πρόβλημα ξανά εμφανιστεί, επικοινωνήστε με το σέρβις. | |

Σημείωση!

- Μετά τον έλεγχο, ενεργοποιήστε τη συσκευή. Εάν το πρόβλημα ξανά εμφανιστεί, επικοινωνήστε με το σέρβις.

ΣΥΝΤΗΡΗΣΗ

■ Τεχνικές προδιαγραφές

Παροχή ρεύματος 220-240V-,50Hz

ΜΕΓ. ένταση ρεύματος 10Α

Τυπική πίεση νερού 0,05MPa-1MPa

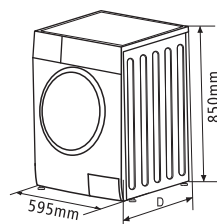

| Μοντέλο | Χωρητικότητα ρούχ. (kg) | Διαστάσεις (ΠxΒxΥ) (mm) | Καθαρό βάρος (kg) | Ονομαστική ισχύς (W) |
|---------------------|-------------------------|-------------------------|-------------------|----------------------|
| GLX081432S 8kg slim | 8.0 | 595x475x850 | 63 | 1950 |
| GLX091431 9kg | 9.0 | 595x565x850 | 71 | 2000 |
| GLX121433 G 12kg | 12.0 | 595x595x850 | 73 | 2000 |

ΣΥΝΤΗΡΗΣΗ

■ Τεχνικό δελτίο προϊόντος

| | |
|--|-----------------|
| Μοντέλο | GLX091431 9kg |
| Χωρητικότητα | 9.0kg |
| Ταχύτητα στυψίματος | 1400 rpm |
| Κλάση ενεργειακής απόδοσης | A+++ |
| Ετήσια κατανάλωση ενέργειας | 196kWh /annual |
| Κατανάλωση ενέργειας σε θέση εκτός λειτουργίας | 0.5W |
| Κατανάλωση ισχύος σε κατάσταση αναμονής | 1.0W |
| Ετήσια κατανάλωση νερού | 11880L /annual |
| Κλάση απόδοσης στεγνώματος | B |
| Βασικός κύκλος πλύσης | Cotton Eco |
| Τυπ. καταν. ενέργειας στους 60°C με πλήρες φορτίο | 0.91 kwh /cycle |
| Τυπ. καταν. ενέργειας στους 60°C με μερικό φορτίο | 0.91 kwh /cycle |
| Τυπ. καταν. ενέργειας στους 40°C με μερικό φορτίο | 0.77 kwh /cycle |
| Τυπική διάρκεια προγράμματος στους 60°C με πλήρες φορτίο | 235min |
| Τυπική διάρκεια προγράμματος στους 60°C με μερικό φορτίο | 239min |
| Τυπική διάρκεια προγράμματος στους 40°C με μερικό φορτίο | 239min |
| Τυπική κατανάλωση νερού στους 60°C με πλήρες φορτίο | 57L /cycle |
| Τυπική κατανάλωση νερού στους 60°C με μερικό φορτίο | 51L /cycle |
| Τυπική κατανάλωση νερού στους 40°C με πλήρες φορτίο | 51L /cycle |
| Υπολειπόμενη υγρασία στους 60°C με πλήρες φορτίο | 50% |
| Υπολειπόμενη υγρασία στους 60°C με μερικό φορτίο | 55% |
| Υπολειπόμενη υγρασία στους 40°C με πλήρες φορτίο | 55% |
| Επίπεδο θορύβου κατά την πλύση | 54dB (A) |
| Επίπεδο θορύβου κατά το στύψιμο | 76dB (A) |

ΣΥΝΤΗΡΗΣΗ

■ Τεχνικό δελτίο προϊόντος

| | |
|--|---------------------|
| Μοντέλο | GLX081432S 8kg slim |
| Χωρητικότητα | 8.0kg |
| Ταχύτητα στυψίματος | 1400 rpm |
| Κλάση ενεργειακής απόδοσης | A+++ -20% |
| Ετήσια κατανάλωση ενέργειας | 157kWh /annual |
| Κατανάλωση ενέργειας σε θέση εκτός λειτουργίας | 0.5W |
| Κατανάλωση ισχύος σε κατάσταση αναμονής | 1.0W |
| Ετήσια κατανάλωση νερού | 11000L /annual |
| Κλάση απόδοσης στεγνώματος | B |
| Βασικός κύκλος πλύσης | Cotton Eco |
| Τυπ. καταν. ενέργειας στους 60°C με πλήρες φορτίο | 0.75 kwh /cycle |
| Τυπ. καταν. ενέργειας στους 60°C με μερικό φορτίο | 0.66 kwh /cycle |
| Τυπ. καταν. ενέργειας στους 40°C με μερικό φορτίο | 0.64 kwh /cycle |
| Τυπική διάρκεια προγράμματος στους 60°C με πλήρες φορτίο | 240 min |
| Τυπική διάρκεια προγράμματος στους 60°C με μερικό φορτίο | 225 min |
| Τυπική διάρκεια προγράμματος στους 40°C με μερικό φορτίο | 225 min |
| Τυπική κατανάλωση νερού στους 60°C με πλήρες φορτίο | 54L /cycle |
| Τυπική κατανάλωση νερού στους 60°C με μερικό φορτίο | 47L /cycle |
| Τυπική κατανάλωση νερού στους 40°C με πλήρες φορτίο | 47L /cycle |
| Υπολειπόμενη υγρασία στους 60°C με πλήρες φορτίο | 50% |
| Υπολειπόμενη υγρασία στους 60°C με μερικό φορτίο | 55% |
| Υπολειπόμενη υγρασία στους 40°C με πλήρες φορτίο | 55% |
| Επίπεδο θορύβου κατά την πλύση | 56dB (A) |
| Επίπεδο θορύβου κατά το στύψιμο | 78dB (A) |

ΣΥΝΤΗΡΗΣΗ

■ Τεχνικό δελτίο προϊόντος

| | |
|--|------------------|
| Μοντέλο | GLX121433 G 12kg |
| Χωρητικότητα | 12.0kg |
| Ταχύτητα στυψίματος | 1400 rpm |
| Κλάση ενεργειακής απόδοσης | A+++ -30% |
| Ετήσια κατανάλωση ενέργειας | 197kWh /annual |
| Κατανάλωση ενέργειας σε θέση εκτός λειτουργίας | 0.5W |
| Κατανάλωση ισχύος σε κατάσταση αναμονής | 1.0W |
| Ετήσια κατανάλωση νερού | 13860L /annual |
| Κλάση απόδοσης στεγνώματος | B |
| Βασικός κύκλος πλύσης | Cotton Eco |
| Τυπ. καταν. ενέργειας στους 60°C με πλήρες φορτίο | 0.90 kwh /cycle |
| Τυπ. καταν. ενέργειας στους 60°C με μερικό φορτίο | 0.90 kwh /cycle |
| Τυπ. καταν. ενέργειας στους 40°C με μερικό φορτίο | 0.81 kwh /cycle |
| Τυπική διάρκεια προγράμματος στους 60°C με πλήρες φορτίο | 269 min |
| Τυπική διάρκεια προγράμματος στους 60°C με μερικό φορτίο | 247 min |
| Τυπική διάρκεια προγράμματος στους 40°C με μερικό φορτίο | 243 min |
| Τυπική κατανάλωση νερού στους 60°C με πλήρες φορτίο | 64L /cycle |
| Τυπική κατανάλωση νερού στους 60°C με μερικό φορτίο | 62L /cycle |
| Τυπική κατανάλωση νερού στους 40°C με πλήρες φορτίο | 62L /cycle |
| Υπολειπόμενη υγρασία στους 60°C με πλήρες φορτίο | 50% |
| Υπολειπόμενη υγρασία στους 60°C με μερικό φορτίο | 55% |
| Υπολειπόμενη υγρασία στους 40°C με πλήρες φορτίο | 55% |
| Επίπεδο θορύβου κατά την πλύση | 56dB (A) |
| Επίπεδο θορύβου κατά το στύψιμο | 78dB (A) |

Σημείωση!

- Ρύθμιση προγράμματος για τις δοκιμές έχει γίνει σύμφωνα με το ισχύον πρότυπο EN60456 για πλύση.
- Κατά την χρήση των προγραμμάτων δοκιμής, η πλύση του αντίστοιχου φορτίου πραγματοποιήθηκε με την μέγιστη ταχύτητα στύψιματος.
- Οι πραγματικές παράμετροι εξαρτώνται από τον τρόπο χρήσης της συσκευής και μπορεί να διαφέρουν από τις παραμέτρους των πινάκων.
- Τα πλυντήρια οικιακής χρήσης είναι εξοπλισμένα με σύστημα διαχείρισης ισχύος. Η διάρκεια της κατάστασης αναμονής είναι λιγότερο από 10 λεπτά.
- Η εκπομπή θορύβου κατά την πλύση / στύψιμο έχει μετρηθεί στο τυπικό πρόγραμμα υπό πλήρες φορτίο.

Παρατηρήσεις:

- 1 Η κλάση ενεργειακής απόδοσης είναι από A (υψηλότερη απόδοση) έως D (χαμηλότερη απόδοση).
- 2 Η ετήσια κατανάλωση ενέργειας βασίζεται σε 220 κύκλους πλύσης για το βασικό πρόγραμμα στους 60°C και 40°C με πλήρες και μερικό φορτίο, καθώς και την κατανάλωση σε καταστάσεις λειτουργίας χαμηλής ισχύος. Η πραγματική κατανάλωση ενέργειας εξαρτάται από τον τρόπο χρήσης της συσκευής.
- 3 Ετήσια κατανάλωση νερού που βασίζεται σε 220 κύκλους πλύσης για βασικό πρόγραμμα 60°C και 40°C με πλήρες και μερικό φορτίο. Η πραγματική κατανάλωση νερού εξαρτάται από τον τρόπο χρήσης της συσκευής.
- 4 Η κλάση στύψιματος είναι σε κλίμακα από A (υψηλότερη απόδοση) έως G (χαμηλότερη απόδοση).
- 5 Το βασικό πρόγραμμα 60°C και το βασικό πρόγραμμα 40°C είναι τα βασικά προγράμματα πλυσίματος. Τα προγράμματα αυτά είναι κατάλληλα για το καθάρισμα καθημερινών λερωμένων βαμβακερών ρούχων και είναι τα πιο αποδοτικά προγράμματα όσον αφορά τη συνδυαστική κατανάλωση ενέργειας και νερού για το πλύσιμο βαμβακερών ρούχων αυτού του τύπου. Η πραγματική θερμοκρασία του νερού μπορεί να διαφέρει από τον καθορισμένο κύκλο θερμοκρασιών.

Επιλέξτε τον κατάλληλο τύπο απορρυπαντικού για κάθε θερμοκρασία πλύσης ώστε να έχετε τα καλύτερα αποτελέσματα με την λιγότερη κατανάλωση νερού και ενέργειας.

Όλες οι εικόνες στο παρόν εγχειρίδιο εξυπηρετούν επεξηγηματικούς σκοπούς. Το προϊόν που προμηθευτήκατε μπορεί να εμφανίζει ορισμένες διαφορές ως προς το σχήμα, ωστόσο οι λειτουργίες και τα χαρακτηριστικά παραμένουν ίδια. Η εταιρεία δεν φέρει ευθύνη για τυχόν τυπογραφικά λάθη. Ο σχεδιασμός και οι προδιαγραφές του προϊόντος μπορεί να τροποποιηθούν χωρίς προηγούμενη ειδοποίηση με σκοπό τη βελτίωση των προϊόντων.

Για λεπτομέρειες, απευθυνθείτε στον κατασκευαστή στο 211 300 3300 ή στον αντιπρόσωπο. Τυχόν ενημερώσεις του εγχειρίδιου θα αναρτηθούν στην ιστοσελίδα του κατασκευαστή, παρακαλούμε να ελέγξετε για την πιο πρόσφατη έκδοση.



Σαρώστε εδώ για να κατεβάσετε την τελευταία έκδοση του εγχειριδίου.
www.inventoraircondition.gr/media-library

Υποβολή Εγγύησης

Ακολουθήστε τα παρακάτω σύντομα βήματα για να ενεργοποιήσετε την εγγύησή σας:

ΒΗΜΑ 1

Επισκεφθείτε την ιστοσελίδα μας μέσω του παρακάτω συνδέσμου:

<https://www.inventoraircondition.gr/egiisi-inventor>

ή σκανάροντας τον ακόλουθο κωδικό QR:



ΒΗΜΑ 2

Συμπληρώστε όλα τα απαραίτητα πεδία όπως ζητούνται στα "Στοιχεία ιδιοκτήτη" και "Στοιχεία μηχανήματος":

Για να ενεργοποιήσετε την εγγύηση, παρακαλούμε συμπληρώστε τα παρακάτω πεδία:

| | |
|--------------------|--------------------------------|
| Στοιχεία ιδιοκτήτη | Στοιχεία μηχανήματος |
| Όνομα | Τύπος |
| Διεύθυνση* | Σειριακός αριθμός μηχανήματος* |

ΒΗΜΑ 3

Πατήστε το κουμπί ΑΠΟΣΤΟΛΗ, στο κάτω μέρος της φόρμας υποβολής:

Διεύθυνση email*

Να εγγραφώ στο newsletter της Inventor

ΑΠΟΣΤΟΛΗ

Μολις ολοκληρωθεί η υποβολή της εγγύησης θα λάβετε την επιβεβαίωση κατοχύρωσης στο email σας

ΒΗΜΑ 4

Θα λάβετε σχετικό mail επιβεβαίωσης στη διεύθυνση email που έχετε δηλώσει. Παρακαλούμε ελέγξτε και τον φάκελο με τα Ανεπιθύμητα εισερχόμενα.

ΒΗΜΑ 5

Έχετε υποβάλει επιτυχώς την εγγύηση του προϊόντος Inventor!



WASHING MACHINE

FRONT LOAD

